

# CAIMAN

## Снегоуборщик EDO 40YD (15)

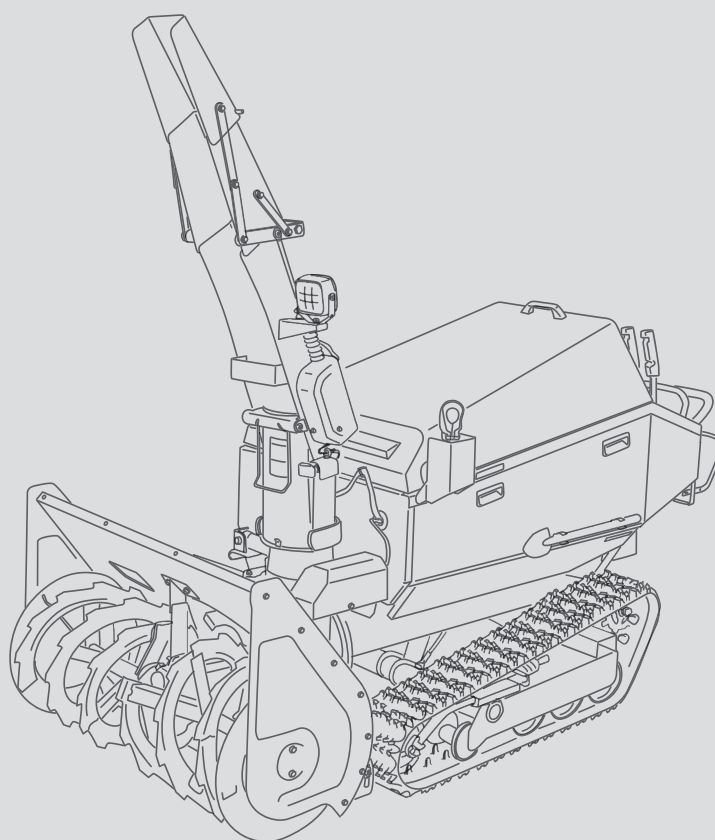

Инструкция по эксплуатации

EAC



Перед тем как приступить к эксплуатации данного изделия, внимательно прочитайте настоящее руководство.



## Содержание

Введение .....	4
Раздел 1. Техника безопасности .....	5
Раздел 2. Сервисное обслуживание .....	20
Раздел 3. Наименование частей .....	21
Раздел 4. Функции органов управления .....	23
Раздел 5. Подготовка к эксплуатации .....	29
Раздел 6. Запуск двигателя .....	30
Раздел 7. Эксплуатация снегоборщика .....	32
Раздел 8. Остановка снегоборщика .....	36
Раздел 9. График техобслуживания .....	38
Раздел 10. Рекомендации по проведению проверок и техобслуживания .....	40
Раздел 11. Уход и техническое обслуживание при длительном хранении .....	58
Раздел 12. Диагностика и устранение неисправностей .....	59
Раздел 13. Технические характеристики .....	60
Раздел 14. Расходные детали и комплектующие .....	61
Раздел 15. Технические данные безопасности .....	62
Гарантийные обязательства .....	64

## Введение

### Внимательно ознакомьтесь с руководством по эксплуатации перед использованием продукта

Благодарим за покупку бензинового снегоуборщика Сaiman. Настоящее руководство по эксплуатации содержит информацию о правилах пользования и мерах предосторожности при работе с машиной. Для правильного использования важно, чтобы вы предварительно полностью прочли и поняли руководство по эксплуатации. После прочтения храните руководство по эксплуатации рядом с продуктом.

### Внимание

- Перед использованием продукта внимательно ознакомьтесь с руководством по эксплуатации.
- При передаче продукта другому пользователю необходимо передать также руководство по эксплуатации.
- В случае утери/повреждения руководства по эксплуатации или предупреждающих наклеек незамедлительно закажите дубликат у дилера.
- В разделе «Техника безопасности» данного руководства содержится информация о мерах предосторожности при работе с машиной. Прочтите руководство по эксплуатации перед началом работы с техникой.
- В случае возникновения дополнительных вопросов обратитесь за разъяснениями по месту совершения покупки.

### Ограничение ответственности

Компоненты и иные технические характеристики могут быть изменены в целях модернизации продукта. В случае таких изменений содержание и изображения в данной инструкции могут частично не соответствовать реальной модели.

### Предупреждающие символы



**ОПАСНО**

Несоблюдение данных инструкций влечет за собой смерть или серьезную травму.



**ОСТОРОЖНО**

Несоблюдение данных инструкций может повлечь за собой смерть или серьезную травму.



**ВНИМАНИЕ**

Несоблюдение данных инструкций может повлечь за собой травму.



**ВАЖНО**

Несоблюдение данных инструкций может привести к повреждению или неисправности машины.

**ПРИМЕЧАНИЕ**

Дополнительная информация для повышения эффективности использования или предотвращения неправильной работы.

### Назначение продукта

- Данная техника разработана для использования в качестве снегоуборочной машины. Любое использование в иных целях или любая модификация техники строго запрещены.
  - Обращаем ваше внимание, что гарантия не распространяется на технику в случае ее нецелевого использования или при внесении в нее изменений.
- Ограничения гарантии указаны в гарантийном талоне.

## Раздел 1. Техника безопасности

Несоблюдение данных указаний может привести к смерти, травмам, повреждению имущества и самой машины.

### 1. Общие меры безопасности



#### ВНИМАНИЕ

Внимательно ознакомьтесь с руководством пользователя

Перед началом использования продукта, внимательно ознакомьтесь с руководством пользователя и убедитесь, что вы его поняли. Несоблюдение рекомендаций, указанных в руководстве пользователя, может привести к смерти, травмам, повреждению имущества и самой машины.



#### ОСТОРОЖНО

Не используйте машину, если:

- Вы не можете сконцентрироваться на процессе работы из-за усталости, болезни, нахождения под воздействием медикаментов или еще по какой-либо причине;
- Вы находитесь в состоянии алкогольного опьянения;
- Вы беременны;
- Вы не уверены, что справитесь с управлением машины;
- Вы имеете недостаточно опыта для эксплуатации машины;
- Вам меньше 18 лет;
- Вы не выспались;
- Вы не смогли ознакомиться с текстом руководства;
- Вы не смогли понять содержимое руководства пользователя.

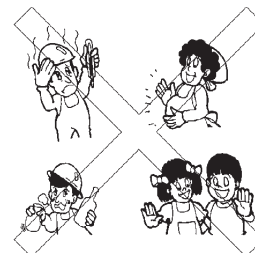

#### ОСТОРОЖНО

Используйте подходящую рабочую одежду (нескользящая обувь, теплые перчатки и т.д.)

Запрещается носить повязки на голову, шарф или другие предметы, которые могут быть затянуты в машину. Наденьте шлем, нескользящую обувь, морозостойкие перчатки и удобную одежду, подходящую для работы со снегоуборочной машиной.



#### ОСТОРОЖНО

Использование снегоочистителя не по назначению строго запрещено

Данный продукт предназначен для уборки снега. Никогда не используйте его в иных целях.

Несоблюдение данной инструкции может повлечь за собой поломку, несчастный случай или травму.





## ОСТОРОЖНО

**Передача управления машиной другому лицу**

Убедитесь, что новый оператор знает, как управлять машиной и внимательно ознакомился с текстом руководства пользователя.

Несоблюдение данного указания может привести к смерти или серьезным травмам, а также к повреждению машины.



## ОСТОРОЖНО

**Запрещено вносить изменения в устройство машины и использовать дополнительные устройства, кроме указанных в данном руководстве**

Запрещено модифицировать машину.

Несоблюдение данной инструкции может повлечь за собой поломку, несчастный случай или травму.

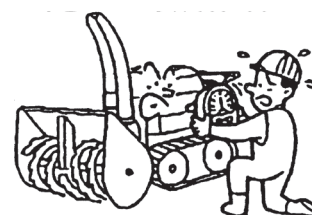

## ОСТОРОЖНО

**Не засовывайте руки внутрь машины**

Крайне опасно засовывать руки под корпус, потому что там находятся вращающиеся и движущиеся детали. Если вам необходимо получить доступ к таким деталям, убедитесь, что двигатель остановлен.

В случае несоблюдения данной инструкции вас может зацепить вращающейся деталью и затянуть в машину, что приведет к травме.



## ОСТОРОЖНО

**Не используйте мойки высокого давления**

Не используйте мойки высокого давления для мытья машины.

Несоблюдение данной инструкции:

- может привести к повреждению покрытия электрических деталей или разрыву проводки, что станет причиной пожара;
- может привести к поломке или сбою функционирования машины;
- может повредить окраску машины, наклейки.



## ОСТОРОЖНО

**Следите за тем, чтобы на электрические компоненты не попадала влага**

Избегайте попадания влаги на электрические компоненты.

При несоблюдении данной инструкции:

- может произойти сбой функционирования машины, что приведет к несчастному случаю и травме;
- может произойти поломка машины.

## 2. Меры предосторожности до и после использования



**ОПАСНО**

Дождитесь остановки двигателя перед смазкой, дозаправкой и проверкой машины

Не выполняйте смазку, проверку или дозаправку, если двигатель запущен или еще горячий.

Топливо может воспламениться и вызвать пожар.



**ОПАСНО**

Не разводите огонь во время заправки топливом

Следите за тем, чтобы рядом с местом дозаправки не было источников открытого огня или искр, включая сигареты.

Топливо может воспламениться и вызвать возгорание.

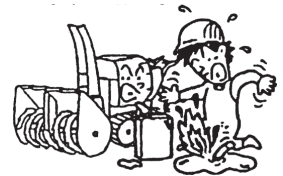

**ОПАСНО**

Не разводите огонь во время осмотра аккумулятора

Следите за тем, чтобы во время осмотра аккумулятора рядом не было источников открытого огня или искр.

Несоблюдение данной инструкции может привести к возникновению пожара.



**ОПАСНО**

Не залезайте под машину и не ставьте под нее ноги

Не залезайте под машину и не ставьте ноги под нее.

Несоблюдение данной инструкции может привести к несчастному случаю и травме в случае, если машина по какой-либо причине начнет движение.

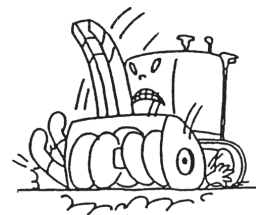

**ОПАСНО**

Не вдыхайте выхлопные газы

Запускайте двигатель только на открытом воздухе: пуск в закрытых помещениях опасен. Если вам крайне необходимо завести двигатель в помещении, убедитесь, что оно хорошо проветривается.

Отравление выхлопными газами может привести к летальному исходу.

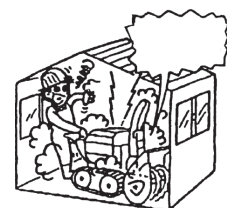

# САИМАН



## ОСТОРОЖНО

Не допускайте утечек топлива

Регулярно осматривайте топливный шланг на предмет повреждений и утечек топлива. Несоблюдение данной инструкции может привести к возникновению пожара.

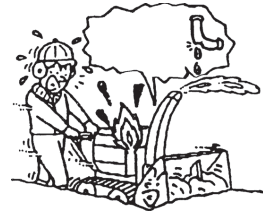

## ОСТОРОЖНО

Плотно закручивайте крышку топливного бака и вытирайте пролитое топливо

После заправки обязательно плотно закройте крышку топливного бака и вытрите пролитое топливо. Несоблюдение данной инструкции может привести к возникновению пожара.



## ОСТОРОЖНО

Избегайте попадания электролита на тело

Не допускайте попадания аккумуляторной жидкости на тело или одежду. В случае контакта немедленно промойте пораженный участок водой. Риск повреждения одежды и получения ожогов.



## ОСТОРОЖНО

Правильно устанавливайте и извлекайте аккумулятор

При установке аккумулятора сначала подключите положительную клемму, при снятии аккумулятора сначала отключите отрицательную клемму. Риск возникновения короткого замыкания, ожогов и возгорания.



## ОСТОРОЖНО

Правильно подключите клеммы аккумулятора

Не подключайте отрицательную и положительную клеммы аккумулятора одновременно. Риск возникновения короткого замыкания, ожогов и возгорания.





# САИМАН



## ОСТОРОЖНО

Используйте только рекомендованный аккумулятор

При замене аккумулятора используйте только модель, указанную в руководстве по эксплуатации.

Несоблюдение данной инструкции может привести к возгоранию.



## ОСТОРОЖНО

Регулярно проверяйте электрические компоненты и шнуры

Каждый раз перед началом работы проводите осмотр, чтобы убедиться, что неизолированные провода не соприкасаются с другими частями, нет отслаивания изоляционного покрытия или неплотных соединений.

Риск возникновения короткого замыкания и возгорания.

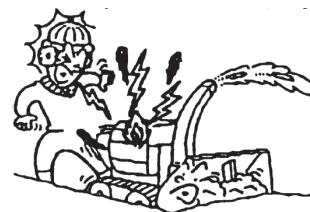

## ОСТОРОЖНО

Перед началом работы удалите посторонние предметы из рабочей зоны

Перед началом работы очистите рабочую зону от всех посторонних предметов: ветки, бутылки, банки, шланги, веревки, провода и т.д.

Любые посторонние предметы могут быть отброшены машиной и повлечь за собой травмы.



## ОСТОРОЖНО

Удаляйте загрязнения с глушителя двигателя

Перед началом работы осмотрите глушитель и двигатель на предмет загрязнений и разлива топлива. В случае обнаружения устраните загрязнения.

Несоблюдение данной инструкции может привести к перегреву деталей и возникновению возгорания.



## ОСТОРОЖНО

Проводите осмотр и техобслуживание на ровной и устойчивой поверхности

Проводите осмотр и техобслуживание на ровной и устойчивой поверхности для предотвращения внезапного движения машины.

Внезапное движение машины может повлечь за собой несчастный случай.

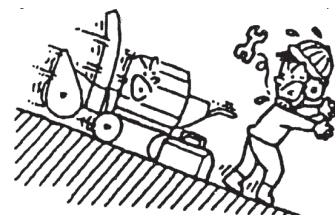

# САИМАН



## ОСТОРОЖНО

Перед запуском машины проверьте защитные устройства

Перед началом работы обязательно ознакомьтесь с защитным оборудованием и убедитесь, что оно работает должным образом.

Неисправность защитного оборудования может привести к летальному исходу или другой серьезной аварии.

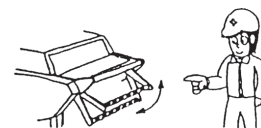

## ВНИМАНИЕ

Осматривайте машину до и после работы

Для поддержания машины в надлежащем рабочем состоянии, обязательно осматривайте машину до и после каждого использования. Особое внимание нужно уделять правильной работе всех рычагов и иных элементов управления.

Несоблюдение рекомендаций по техобслуживанию может привести к аварии и неисправности.



## ВНИМАНИЕ

Всегда устанавливайте защитные кожухи

Обязательно устанавливайте все кожухи, снятые для проведения осмотра или обслуживания.

Риск получения серьезной травмы по причине затягивания внутрь машины.



## ВНИМАНИЕ

Проводите осмотр и техобслуживания только после того, как все детали остынут

Проводите осмотр и ремонт только когда глушитель, двигатель и иные нагретые части достаточно остынут.

Несоблюдение данной инструкции может привести к ожогам.



## ВНИМАНИЕ

Всегда останавливайте двигатель для проведения осмотра, очистки и техобслуживания

Несоблюдение данной инструкции может привести к получению травмы.



## 3. Меры предосторожности при транспортировке



### ОСТОРОЖНО

При погрузке машины на транспортное средство используйте пандус достаточной прочности, ширины и длины

Используйте нескользящий пандус, соответствующий указанным требованиям. Поломка пандуса может привести к падению, несчастному случаю и травмам.

Требования к пандусу:

Прочность: пандус должен выдерживать 1.5 веса машины.

Ширина: в 1.2 или более раз превышает ширину гусениц.

Длина: в 4 или более раз превышает высоту кузова грузовика (в загруженном состоянии угол наклона не должен превышать 14°).

Нескользящее покрытие.



### ОСТОРОЖНО

Тщательно закрепите пандус

Надежно закрепите пандус, чтобы машина не сместилась или не упала во время погрузки или разгрузки.



### ОСТОРОЖНО

Надежно припаркуйте ТС

Надежно припаркуйте транспортное средство, подлежащий загрузке/разгрузке. Остановите мотор, установите рычаг переключения передач в положение Р или 1/R и используйте стояночный тормоз.

При несоблюдении данной инструкции грузовик может сдвинуться с места, что приведет к несчастному случаю, связанному с падением машины.

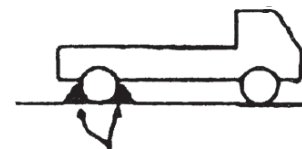

### ОСТОРОЖНО

Погрузочно-разгрузочные работы должны производиться под контролем сигнальщика

При погрузке и разгрузке ТС должен быть назначен сигнальщик для обеспечения безопасности прилегающей территории.

Несоблюдение данной инструкции может привести к падению машины или другому несчастному случаю.



### ОСТОРОЖНО

Закрепляйте груз тросами

При транспортировке машины на грузовике используйте тросы достаточной прочности, чтобы надежно её закрепить.

Машина может упасть, что приведет к аварии.

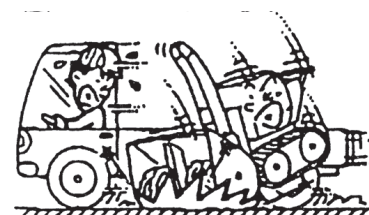



## ОСТОРОЖНО

Перед погрузочно-разгрузочными работами убедитесь, что сцепление снегоуборщика выключено

Перед погрузкой или разгрузкой машины убедитесь, что сцепление снегоуборщика не включено.

Несоблюдение данной инструкции может привести к травме.

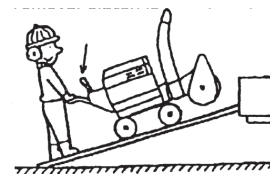

## ОСТОРОЖНО

Во время нахождения машины на пандусе переключение скоростей строго запрещено

При погрузке или разгрузке машины заранее выровняйте машину строго вдоль опорных досок, чтобы не корректировать направление движения на пандусе. Совершайте данную операцию аккуратно и не торопясь. Не переводите рычаг регулировки скоростей в нейтральное положение и не используйте рычаг хода сцепления или рычаг бокового фрикциона.

Несоблюдение данной инструкции может привести к падению машины или иному несчастному случаю.



## 4. Меры предосторожности при движении и эксплуатации



## ОПАСНО

Для удаления налипшего снега или посторонних предметов остановите двигатель и используйте прилагаемую лопатку для очистки

При несоблюдении данной инструкции есть риск быть затянутым в машину и получить травму.

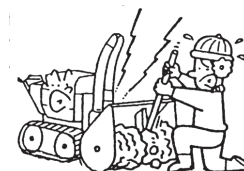

## ОПАСНО

Производите замену срезного болта только при выключенном двигателе

Проводите замену срезных болтов только после полной остановки двигателя. При несоблюдении данной инструкции есть риск случайного запуска машины и движения вращающихся частей, что может привести к серьезным травмам.



## ОПАСНО

Следите за тем, чтобы в рабочей зоне не было посторонних лиц и животных

Следите за тем, чтобы в рабочей зоне не было посторонних лиц, особенно детей и животных.

Риск возникновения несчастного случая и получения травм.



# САИМАН



## ОСТОРОЖНО

При движении задним ходом двигайтесь с небольшой скоростью и обращайтесь внимание на препятствия

При движении задним ходом двигайтесь с небольшой скоростью, чтобы не упасть, обращайте внимание на любые препятствия позади вас и будьте осторожны, чтобы не оказаться между препятствием и машиной.

При несоблюдении данной инструкции есть риск возникновения несчастного случая.

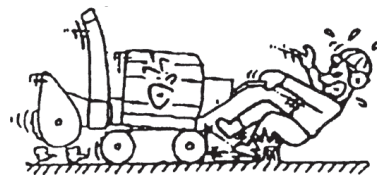

## ОСТОРОЖНО

Держитесь на расстоянии от вращающегося шнека

Держитесь подальше от вращающегося шнека, так как он представляет опасность.

Риск затягивания внутрь машины и получения серьезных травм.



## ОСТОРОЖНО

Будьте осторожны при движении по склонам

Не используйте машину на крутых склонах.

Если движение по склону необходимо, будьте внимательны, чтобы не упасть или не поскользнуться. Двигайтесь на низкой скорости.

При несоблюдении данной инструкции есть риск, что машина может опрокинуться-ся или выйти из-под контроля, что приведет к несчастному случаю.

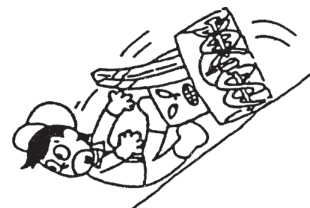

## ОСТОРОЖНО

Запрещено парковаться на склонах

Машина может начать движение, что приведет к несчастному случаю.

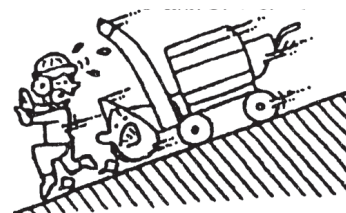

## ОСТОРОЖНО

Не переключайте скорость на склонах

Не переводите рычаг переключения скоростей в нейтральное положение и не нажимайте рычаг бокового сцепления на склонах.

Риск поскользнуться и упасть, что может привести к травмам.

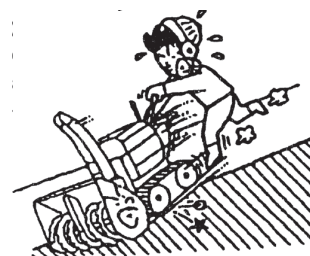

# CAIMAN



## ОСТОРОЖНО

Будьте осторожны и двигайтесь с небольшой скоростью по скользким поверхностям

По возможности избегайте работы на скользких поверхностях.  
Когда это неизбежно, будьте осторожны и работайте на малой скорости.  
Риск падения или другой аварии.

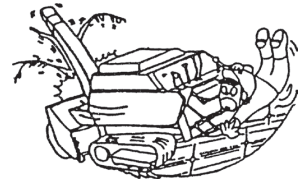

## ОСТОРОЖНО

Запрещено отвлекаться во время эксплуатации

Несоблюдение данной инструкции может привести к несчастному случаю и получению травм.



## ОСТОРОЖНО

Оставляя машину без присмотра, поместите ее на ровном месте и заглушите двигатель

Оставляя машину без присмотра, поместите ее на ровной и устойчивой поверхности, опустите снегоуборочный блок, заглушите двигатель и выньте ключ зажигания.  
При несоблюдении данной инструкции машина может начать движение и стать причиной аварии.

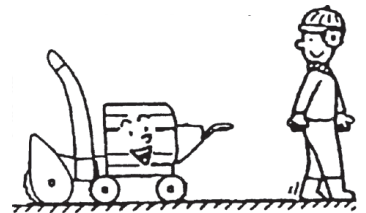

## ОСТОРОЖНО

При эксплуатации машины включите фары

Плохая видимость может привести к аварии.  
✳ В данной модели рабочее освещение включается автоматически при запуске двигателя. Если фары не включаются автоматически при запуске двигателя, прекратите эксплуатацию машины и обратитесь к дилеру за ремонтом.

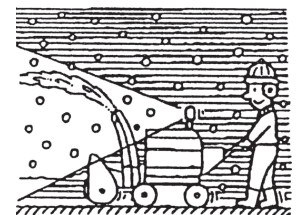

## ОСТОРОЖНО

Следите за направлением выброса снега

Следите за тем, чтобы снег из машины не попадал на окружающих людей, машины, здания. Будьте осторожны при движении по гравийным дорогам.  
Случайное попадание снега может привести к повреждениям имущества, несчастным случаям и травмам.

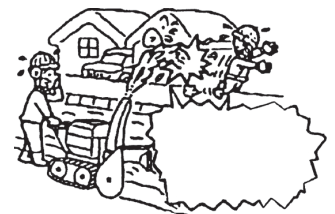

# САИМАН



## ОСТОРОЖНО

При запуске двигателя отпустите рычаг сцепления и убедитесь, что выключатель муфты сцепления снегоочистителя выключен

Машина может начать движение и стать причиной возникновения несчастного случая.

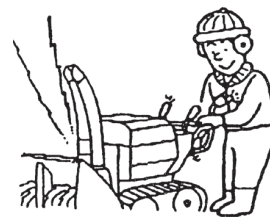

## ОСТОРОЖНО

При возникновении неисправностей остановите двигатель

Если какой-либо посторонний предмет попадет в машину или если вы заметили ненормальные вибрации, звуки или запахи, остановите двигатель и подождите, пока горячие части остынут, прежде чем осматривать машину.

Несоблюдение данной инструкции может привести к поломке машины или повлечь за собой несчастный случай или травму.



## ОСТОРОЖНО

Держитесь на безопасном расстоянии от движущихся частей

Не пытайтесь заглянуть в машину, чтобы увидеть вращающиеся части и держите руки и ноги подальше от таких узлов машины.

Риск затягивания в движущиеся части и получения травмы от выброшенных предметов.

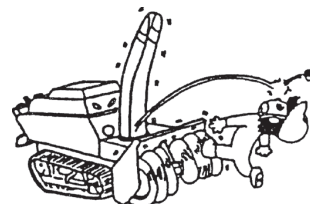

## ОСТОРОЖНО

Движение по горящим объектам или рядом с ними запрещено

Риск возникновения возгорания.



## ВНИМАНИЕ

Запрещены резкие ускорение, поворот, остановка и движение с превышением скорости

Операции запуска и остановки должны выполняться медленно и плавно.

Перед поворотом убедитесь, что вы достаточно замедлились. Необходимо снижать скорость на склонах, неровных поверхностях или поворотах.

Риск повреждения машины и возникновения несчастного случая.

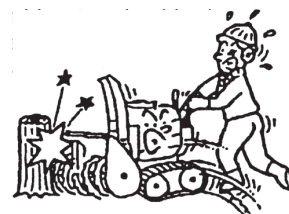

# САИМАН



## ВНИМАНИЕ

Обращайте внимание на обочину дороги

Следите за краями дороги с канавами или склонами с обеих сторон.

Несоблюдение данной инструкции может привести к несчастному случаю, связанному с падением.

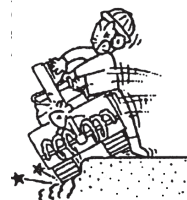

## ВНИМАНИЕ

Не проводите работы на склонах

Риск опрокидывания машины.



## ВНИМАНИЕ

Перед началом работы убедитесь в безопасности окружающей территории и начинайте работу на низкой скорости

Избегайте резких ускорений и крутых разворотов, начинайте работу на низкой скорости, предварительно проверив окружающую территорию.

Несоблюдение данной инструкции может привести к несчастному случаю.

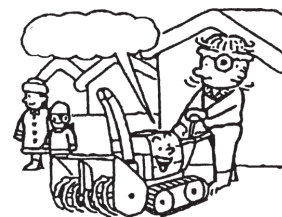

## ВНИМАНИЕ

Перед переездом в другое место поднимите снегоуборочный агрегат и убедитесь, что сцепление снегоочистителя выключено

Риск затягивания внутрь машины и получения серьезных травм.

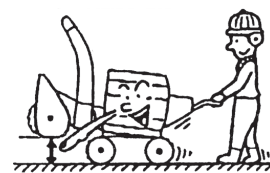

## ВНИМАНИЕ

Соблюдайте осторожность, чтобы не быть затянутым в шнек

Когда вы не проводите работы по уборке снега, никогда не переводите сцепление снегоочистителя в положение ON. Вращение шнека представляет опасность.

Риск затягивания внутрь машины и получения серьезных травм.





## 5. Меры предосторожности при хранении



**ОПАСНО**

Накрывайте машину только после полного остывания

Риск возгорания.



**ОСТОРОЖНО**

Всегда останавливайте двигатель при очистке или проведении проверок

Риск затягивания внутрь машины и получения серьезных травм.

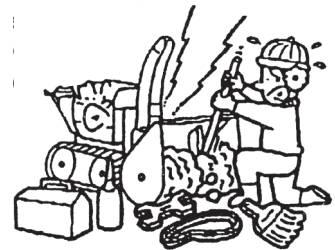

**ВНИМАНИЕ**

Проводите периодические проверки и техническое обслуживание

Для поддержания машины в надлежащем рабочем состоянии ежегодно проводите периодические проверки и выполняйте работы по техническому обслуживанию всех компонентов.

Плохое обслуживание может привести к аварии или неисправности.

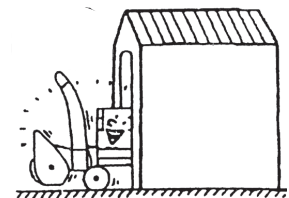

**ВАЖНО**

Для длительного хранения слейте топливо и снимите аккумулятор

Когда машина не используется и хранится в течение длительного времени, слейте топливо из топливного бака и карбюратора и снимите аккумулятор.

При несоблюдении данной инструкции старое топливо может вызвать неполадки в двигателе и привести к возгоранию.



## 6. Расположение предупреждающих наклеек

Предупреждающие наклейки уведомляют оператора и других рабочих о рисках и опасностях.

● Если наклейка повреждена или утеряна, замените ее как можно скорее. При заказе новой наклейки укажите номер позиции ниже.

● Использование аппаратов для мытья под высоким давлением может привести к отслаиванию лакокрасочного покрытия, гальванических покрытий или наклеек.

Не используйте мойки высокого давления для мытья машины.

① Наклейка  
Опасно: вращающиеся части

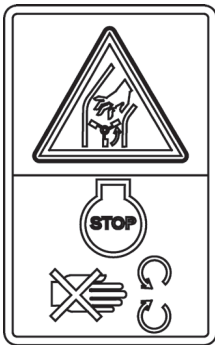

② Наклейка  
Осторожно: горячая поверхность

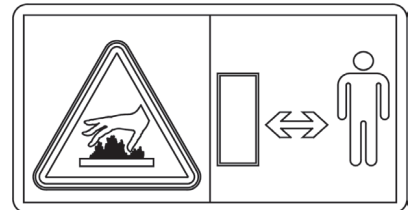

③ Наклейка  
Опасность шнека

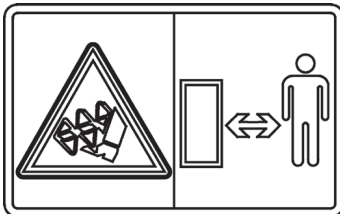

④ Наклейка  
Кожух ремня (справа и слева)

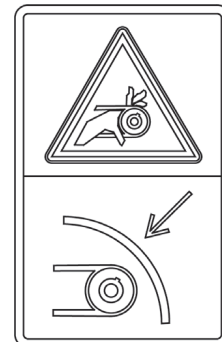

# CAIMAN

⑤ Наклейка  
Опасность выхлопных газов

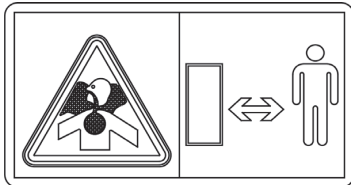

⑥ Наклейка  
Опасность выброса



⑦ Наклейка  
Опасность аккумулятора



⑧ Наклейка  
Знак панели

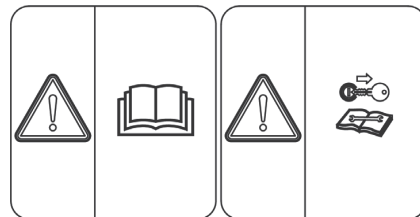

② Наклейка  
Осторожно: горячие поверхности

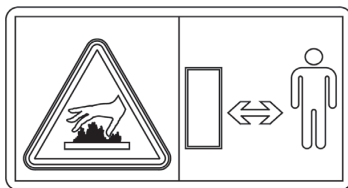

⑨ Наклейка  
Опасность возгорания топлива

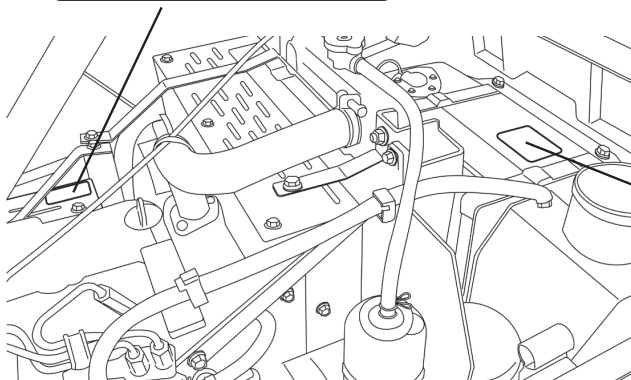
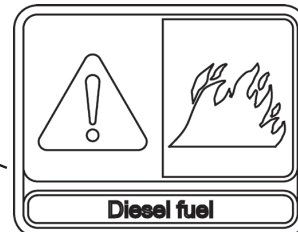

## Раздел 2. Сервисное обслуживание

Если у вас возникла проблема с устройством, которая сохраняется даже после того, как вы выполнили осмотр и попытались решить проблему, как указано в разделе «Диагностика и устранение неисправностей», обратитесь в авторизованный сервисный центр CAIMAN и предоставьте следующую информацию.

### Информация, которую необходимо предоставить продавцу:

- Модель и серийный номер.
- Для двигателя, номер двигателя.
- Условия эксплуатации (скорость, вид работы).
- Количество часов наработки.
- Подробное описание ситуации, когда возникла неисправность.

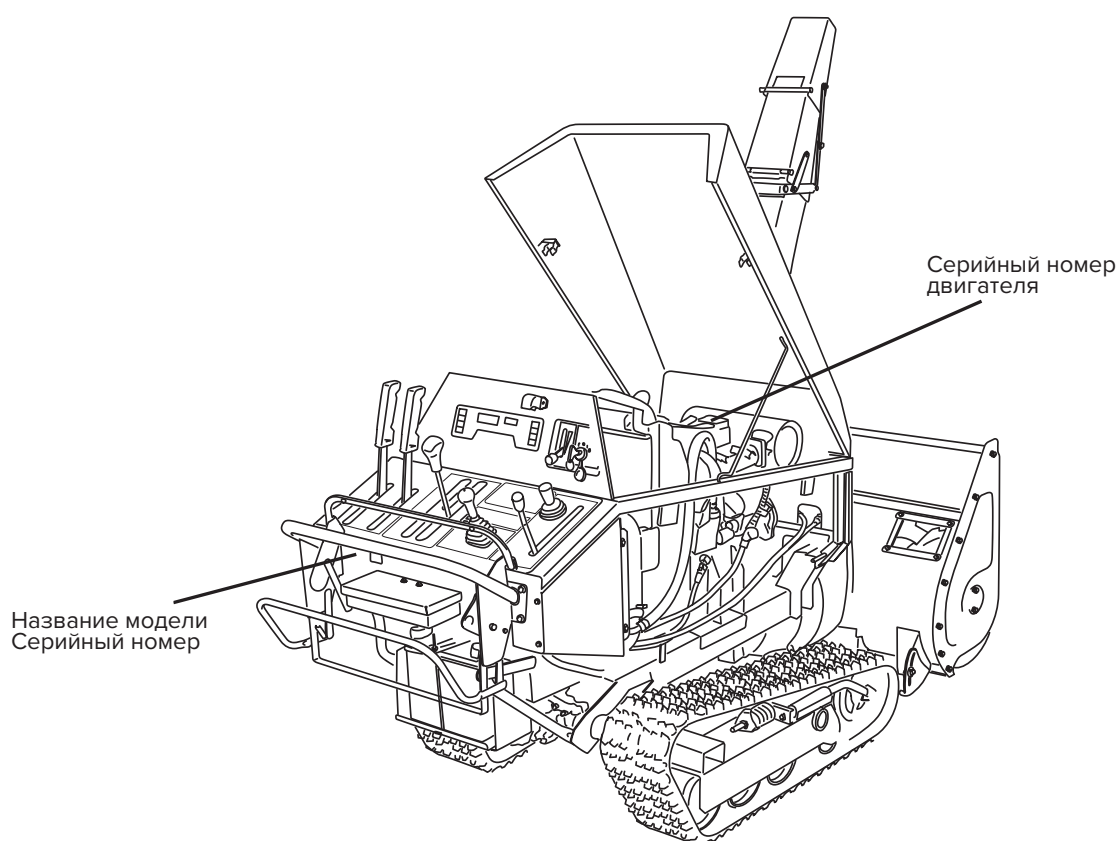

### Срок доступности запасных частей

Срок доступности запасных частей для данного изделия — девять лет после прекращения производства изделия. Однако даже в течение этого срока время доставки и другие условия могут варьироваться в зависимости от конкретной требуемой детали. Поставка запчастей обычно прекращается по истечению вышеуказанного периода, но даже после его завершения вы можете обратиться к дилеру CAIMAN за консультацией относительно наличия конкретной детали, времени доставки и цены.

## Раздел 3. Наименование частей

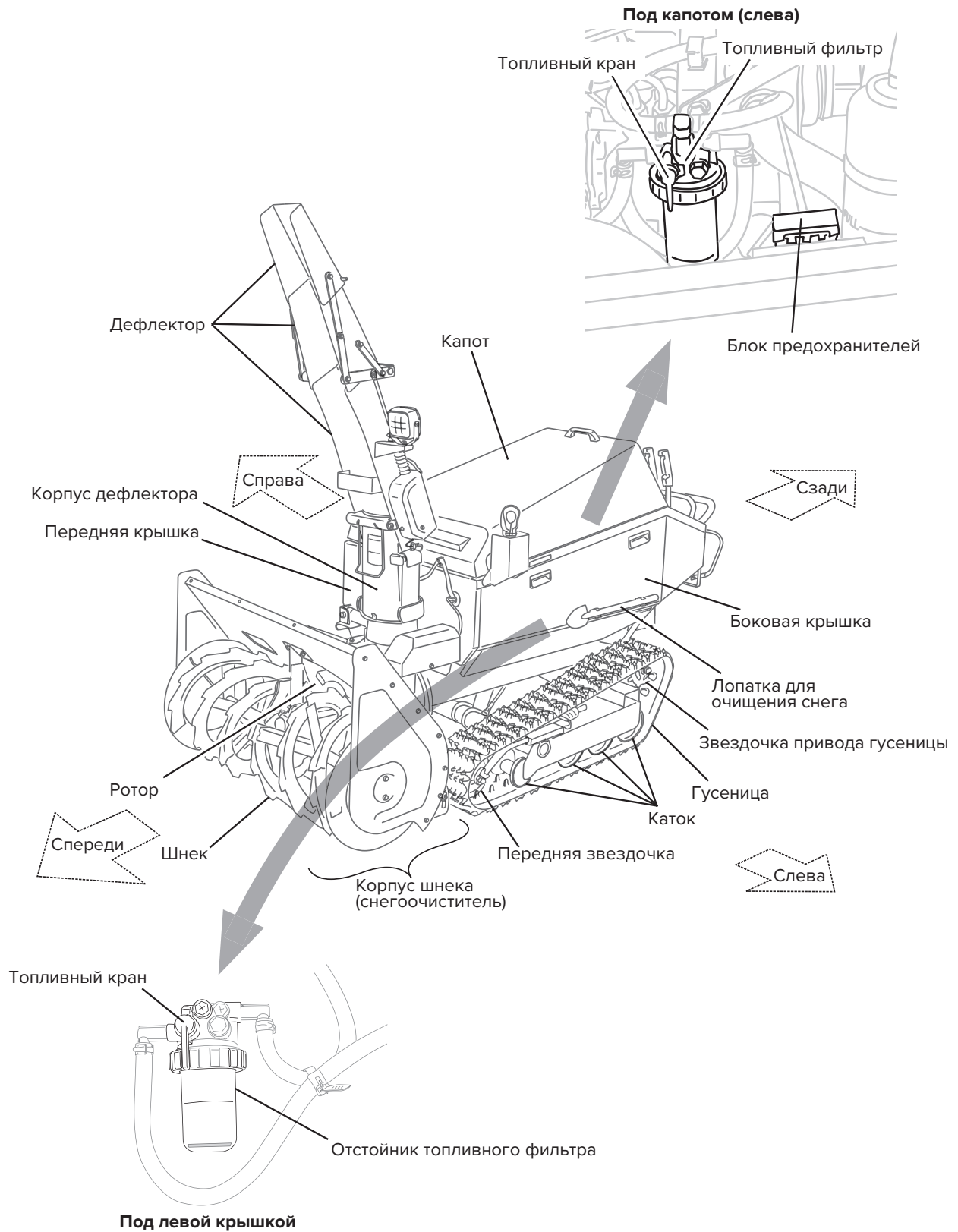

# CAIMAN



## ВНИМАНИЕ

Не запускайте шнек, если ревизионное окно открыто или повреждено. Если крышка ревизионного окна повреждена или утеряна, замените ее.

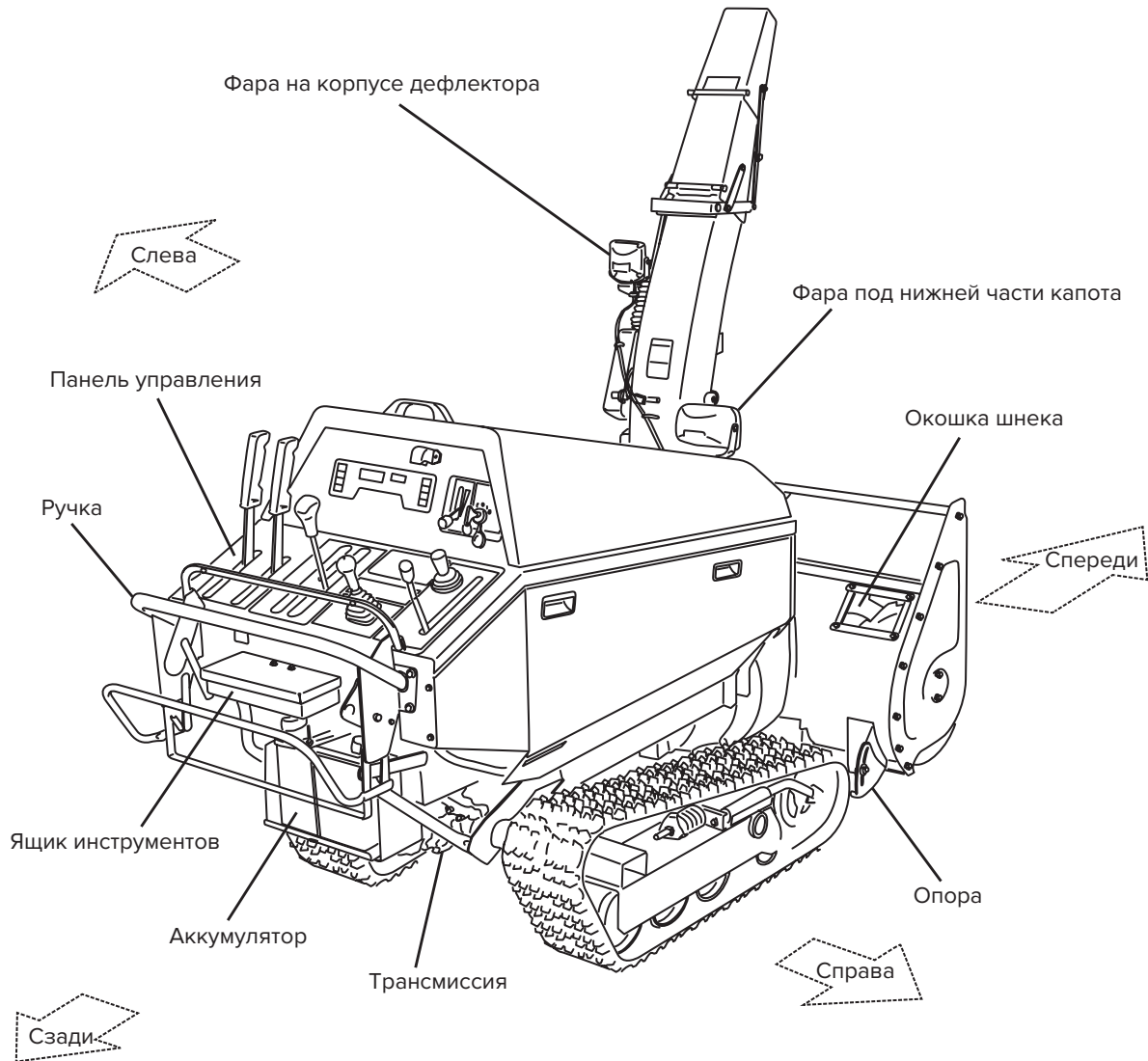

## Раздел 4. Функции органов управления

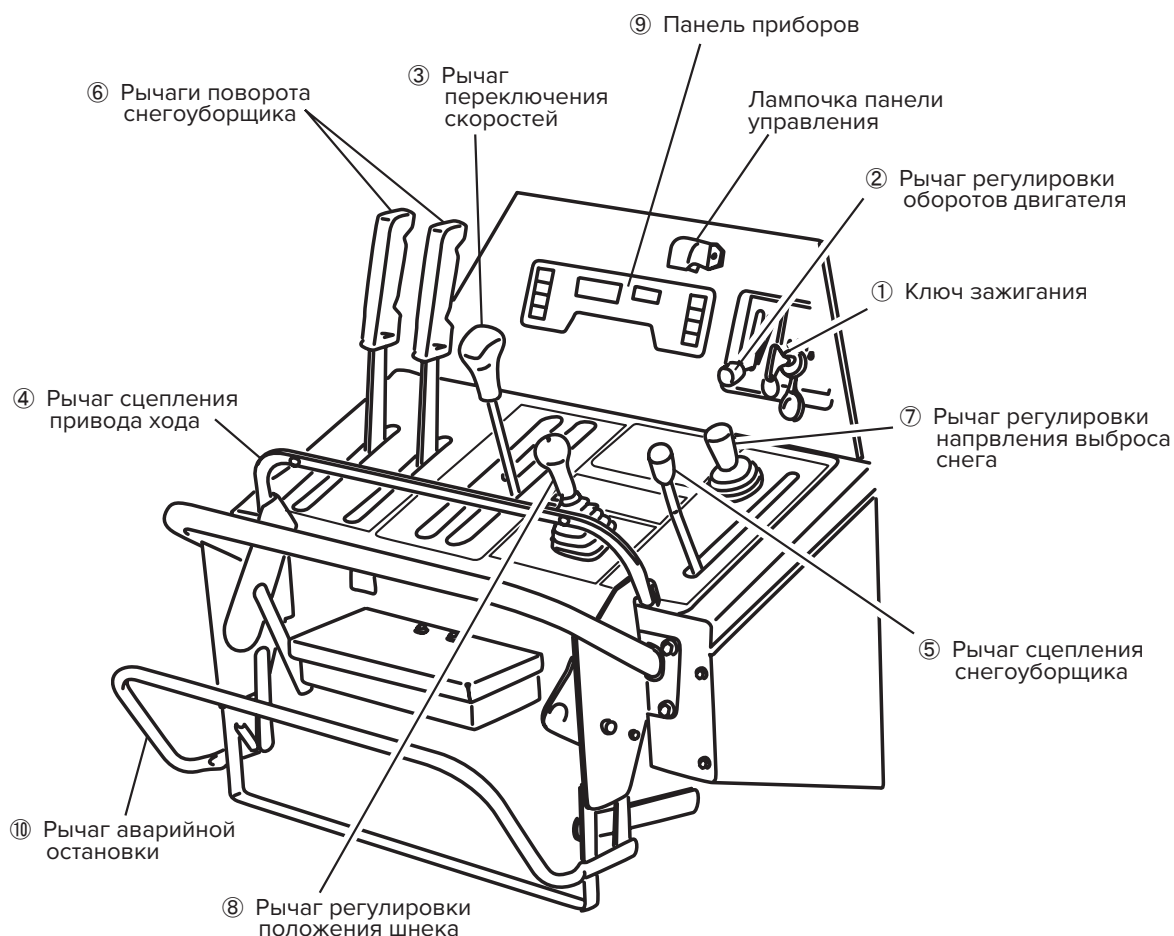

### 1. Переключатель двигателя

Используется для запуска, управления и остановки двигателя.

“ВЫКЛ”: положение для остановки двигателя. (Ключ можно вынуть или повернуть в это положение.)

“ВКЛ”: положение при работающем двигателе. Все электрические системы подключены.

“ПУСК”: поверните ключ в это положение, чтобы запустить двигатель. Когда двигатель заведется, отпустите ключ. Ключ выключателя двигателя автоматически вернется в положение «ВКЛ».

“Предварительный нагрев”: Обеспечьте подачу питания на вспомогательное устройство для облегчения запуска двигателя в холодном состоянии. Лампа накаливания загорается и гаснет, когда прогрев завершен. (см. стр. 27).

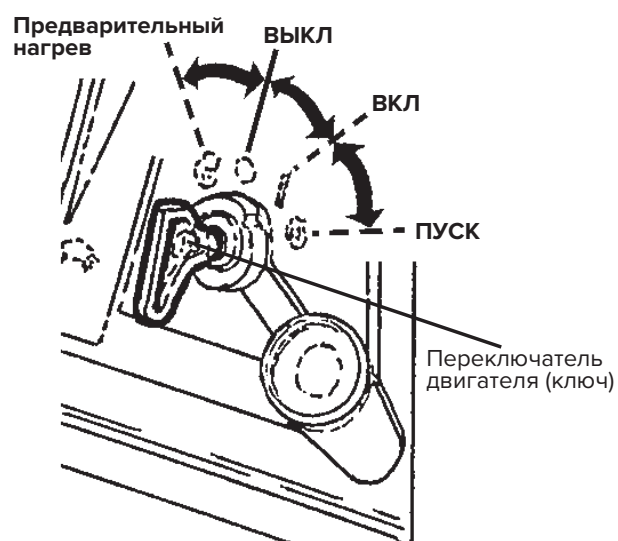

## 2. Рычаг регулировки оборотов двигателя

Используется для регулировки скорости вращения двигателя. При перемещении рычага в положение «ВВЕРХ» скорость вращения увеличивается, а при перемещении рычага в положение «ВНИЗ» скорость вращения уменьшается. Во время выполнения работ по уборке снега ставьте рычаг в положение «ВВЕРХ».

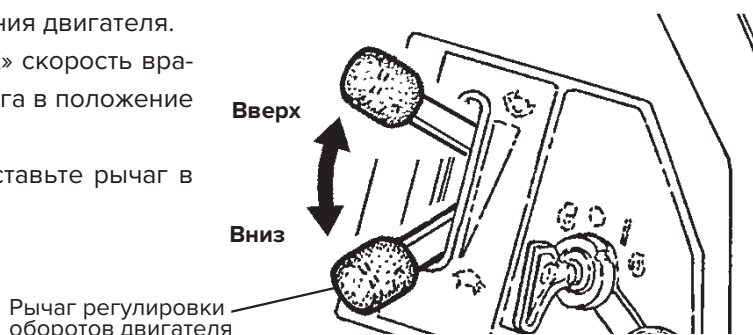

## 3. Рычаг переключения скоростей

Используется для движения машины вперед/назад. Управление состоит из режимов низкой скорости (для работы) и высокой скорости (для передвижения). Управление рычагом плавно изменяет скорость движения вперед/назад.

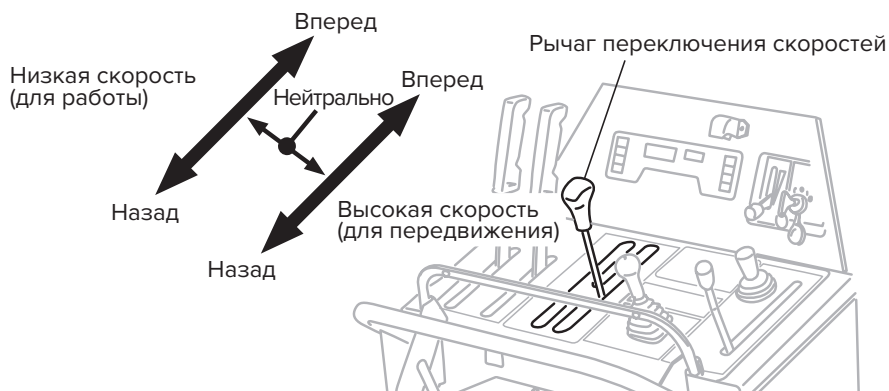

### ПРИМЕЧАНИЕ

Рычаг переключения скоростей и рычаг сцепления ходовой части оснащены механизмом блокировки (см. стр. 25).

## 4. Рычаг сцепления привода хода

Используется для перевода привода из трансмиссии. При переводе рычага сцепления привода хода в положение «ВКЛ» приводное усилие передается на трансмиссию, а при отпущении его в положение «ВЫКЛ» привод отключается.

### ПРИМЕЧАНИЕ

- Рычаг сцепления привода хода и рычаг переключения скоростей оснащены механизмом блокировки.
- Когда вы отпускаете рычаг сцепления привода хода (переводите его в положение «ВЫКЛ»), рычаг переключения скоростей возвращается в положение, близкое к «НЕЙТРАЛЬ». Рычаг переключения скоростей не может быть зафиксирован в желаемом положении, если вы удерживаете рычаг сцепления привода хода и не переводите его в положение «ВКЛ».
- Рычаг сцепления привода хода и рычаг сцепления снегоуборщика оснащены механизмом блокировки (см. стр. 25).

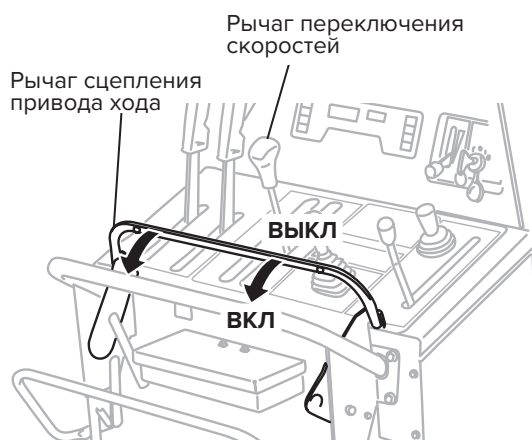



## 5. Рычаг включения шнека

Используйте этот рычаг для включения вращения/остановки шнека и ротора.

При переводе этого рычага в положение «ВКЛ» вращаются шнек и ротор, а при переключении в положение «ВЫКЛ» вращение останавливается.

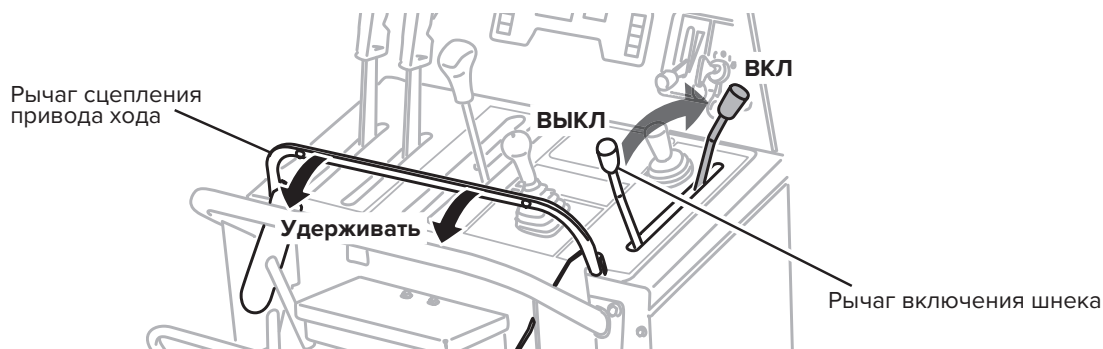

### ПРИМЕЧАНИЕ

- Рычаг включения шнека и рычаг сцепления привода хода оснащены механизмом блокировки. Если вы переведете рычаг включения шнека в положение «ВКЛ», продолжая удерживать рычаг сцепления привода хода (удерживая его в положении «ВКЛ»), рычаг включения шнека будет зафиксирован в положении «ВКЛ» даже после того, как вы отпустите руку, и машина будет убирать снег во время движения. Если затем вы уберете руку с рычага сцепления привода хода (позволив ему переместиться в положение «ВЫКЛ»), рычаг включения шнека и рычаг сцепления привода хода переместятся в положение «ВЫКЛ».
- При перемещении между участками используйте только рычаг сцепления привода хода.

## 6. Рычаги поворота снегоуборщика

Используются для изменения направления движения снегоуборщика.

Поворот налево: потяните за левый рычаг

Поворот направо: потяните за правый рычаг

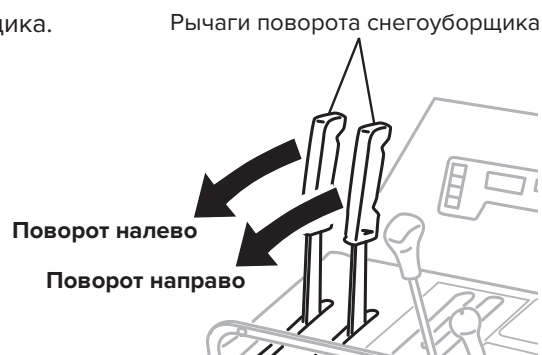

## 7. Рычаг регулировки направления выброса снега

Позволяет регулировать расстояние и направление выброса снега.

При работающем двигателе задействуйте рычаг регулировки направления выброса снега (рычаг ручного управления).

Работа с ним при остановленном двигателе приводит к разрядке аккумулятора.

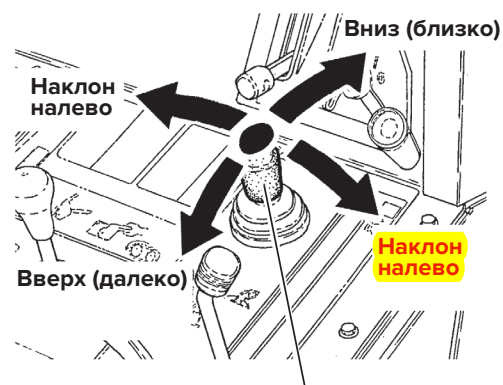

## 8. Рычаг регулировки положения шнека

Используется для регулировки высоты, наклона корпуса шнека (снегоочистительная установка). При отпускании рычага снегоуборочная установка останавливается в текущем положении. (Не используйте рычаг регулировки корпуса шнека при работающем двигателе).

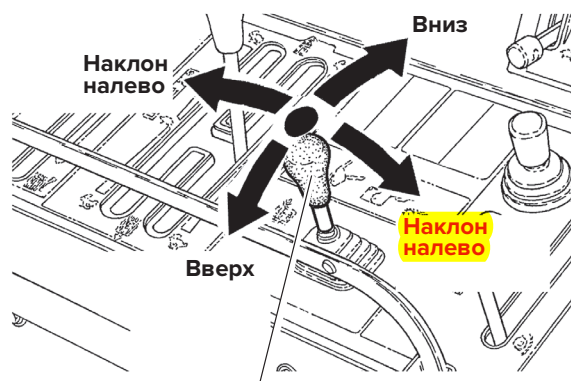

Рычаг регулировки положения шнека

## 9. Панель приборов

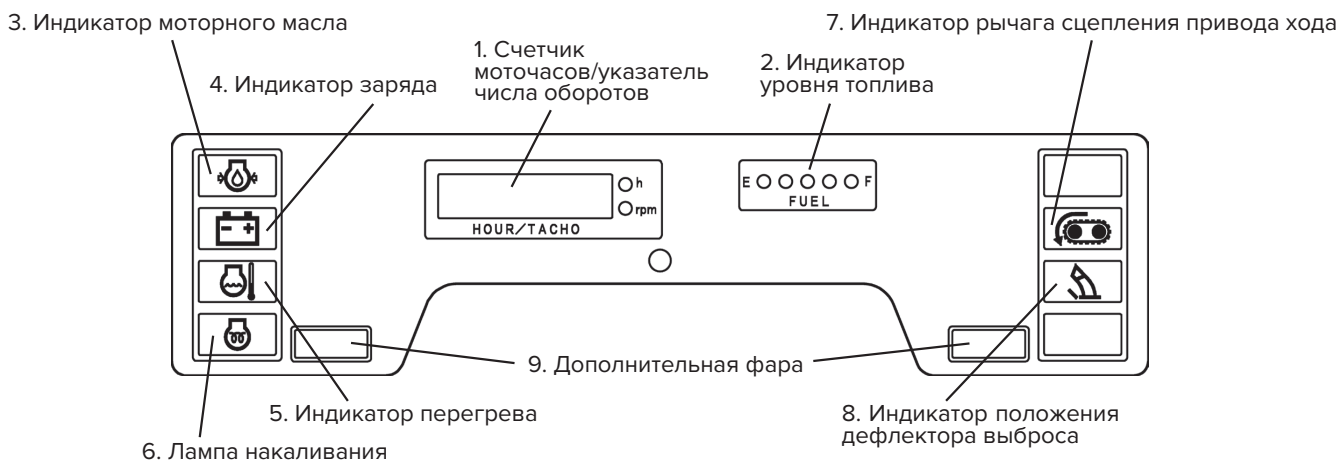

### 1. Счетчик моточасов.

Ключ зажигания двигателя в положении «ВКЛ» (перед запуском двигателя) указывает время использования устройства. Полученные данные используются для графика техобслуживания.

Указатель числа оборотов во время работы двигателя указывает количество оборотов двигателя. Используется при оценке времени работы снегоуборщика.



### 2. Индикатор уровня топлива

Указывает на количество топлива в топливном баке. При снижении уровня топлива уменьшается количество горящих индикаторов. Когда объем топлива в баке становится меньше 3,5 л, индикатор начинает мигать, что указывает на необходимость дозаправки. (см. стр. 41).



### 3. Индикатор моторного масла

Загорается при переводе ключа зажигания двигателя положение «ВКЛ». При запуске двигателя индикатор моторного масла гаснет. Если индикатор продолжает гореть после запуска двигателя, это указывает на низкий уровень моторного масла. Долейте необходимое количество масла перед началом использования (см. стр. 42).



## 4. Индикатор уровня заряда

Загорается, при переводе переключателя двигателя в положение «ВКЛ».

При запуске двигателя индикатор уровня заряда гаснет.

Если индикатор уровня заряда продолжает гореть даже после запуска двигателя, в цепи зарядки имеется неисправность.

Перед использованием отремонтируйте машину в сервисном центре.



## 5. Индикатор перегрева

Загорается, когда температура охлаждающей жидкости двигателя превышает допустимый уровень.

Если индикатор загорается во время работы, дайте машине поработать несколько минут в режиме холостого хода. Затем остановите двигатель. Проверьте температуру охлаждающей жидкости после того, как двигатель остынет.

Перед возобновлением работы убедитесь, что индикатор не горит.



## 6. Лампа накаливания

Указывает на предварительный прогрев при запуске двигателя.

Загорается при переводе переключателя двигателя в положение «Предварительный нагрев» и гаснет через несколько секунд. Пока лампа горит, двигатель прогревается; лампа гаснет, когда прогрев завершен.



## 7. Индикатор рычага сцепления привода хода.

Загорается, когда рычаг сцепления привода хода установлен в положение «ВКЛ» и начинается движение.



## 8. Индикатор положения дефлектора

Если положение дефлектора установлено неправильно, загорается индикатор и двигатель останавливается. Двигатель не запускается, пока горит индикатор.



## 9. Дополнительная фара

Загорается автоматически, при снижении внешней яркости. Используется для дополнительного освещения рабочей зоны.

## 10. Рычаг аварийной остановки

При сильном нажатии на рычаг аварийной остановки рычаг переключения скоростей возвращается в нейтральное положение.

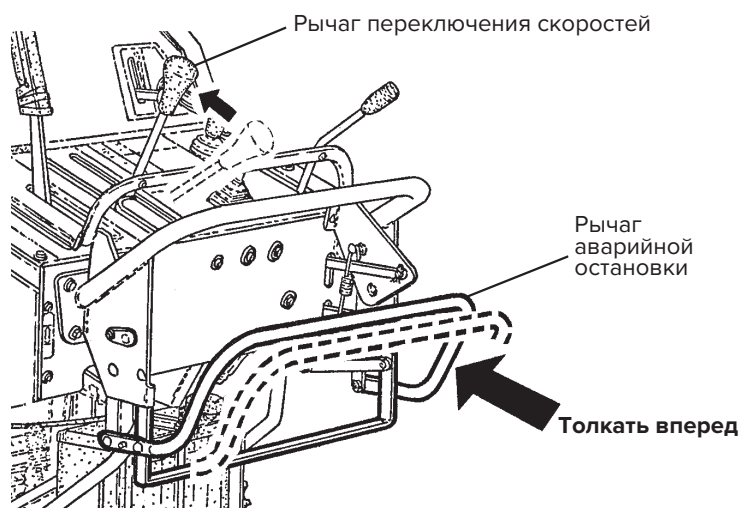

## 11. Фара

Фара загорается при запуске двигателя и гаснет при остановке двигателя.

(Фара не загорается, если переключатель двигателя повернут в положение «ВКЛ» при остановленном двигателе).

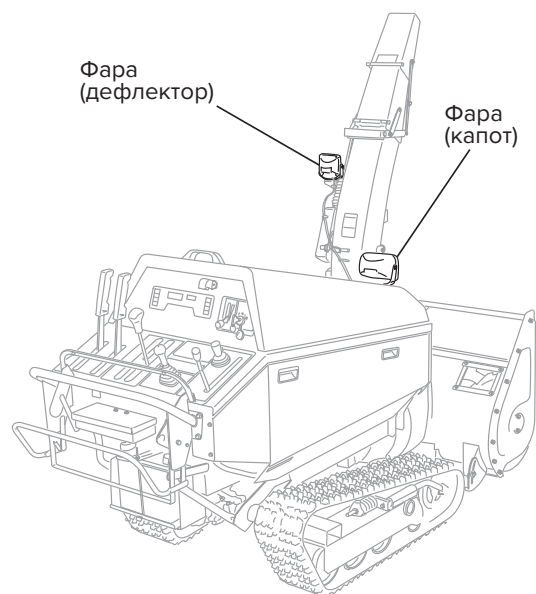

## Раздел 5. Подготовка к эксплуатации

Для обеспечения безопасной и удобной работы важно всегда поддерживать машину в оптимальном рабочем состоянии.

Перед началом эксплуатации всегда выполняйте предпусковой осмотр машины.



### ОСТОРОЖНО

1. При проведении проверок или технического обслуживания обязательно установите машину на ровной поверхности, опустите снегоуборочный агрегат на землю, заглушите двигатель и сначала включите стояночный тормоз.
2. Следите за тем, чтобы рядом с местом заправки не было источников огня и искр. После заправки плотно закройте крышку топливного бака и осмотрите топливный бак, топливопроводы и т.д. на предмет утечки топлива. Несоблюдение этой инструкции может привести к несчастному случаю, связанному с возгоранием.
3. При заправке доливайте топливо так, чтобы уровень топлива не подходил слишком близко к заливному отверстию и оставался в пределах установленного предела. Чрезмерная дозаправка опасна, так как топливо может вытечь из крышки топливного бака.
4. Будьте осторожны, чтобы не пролить топливо при заправке. В случае пролития топлива тщательно вытрите его сухой тканью и утилизируйте с соблюдением правил пожарной безопасности и охраны окружающей среды.
5. Никогда не проводите осмотр или техническое обслуживание, пока двигатель еще горячий. Несоблюдение может привести к ожогам.



### ВНИМАНИЕ

Обязательно устанавливайте все крышки, снятые для осмотра или обслуживания. Существует риск получения травм в результате затягивания в машину.

## Раздел 6. Запуск двигателя

1. Если топливный кран находится в положении «Закрыто» переведите кран в положение «Открыто».

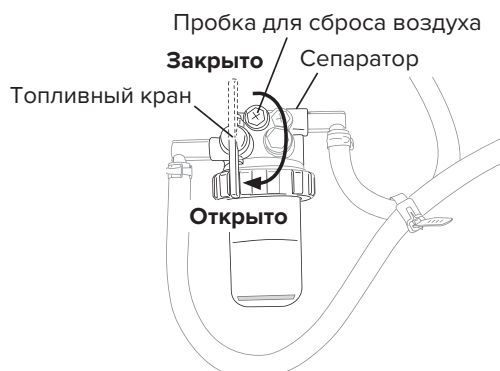

Под левой крышкой



Внутри капота

2. Убедитесь, что крышка дефлектора надежно закреплена. Если крышка дефлектора закреплена ненадежно, загорается индикатор крышки дефлектора (см. стр. 27) и двигатель не запускается.

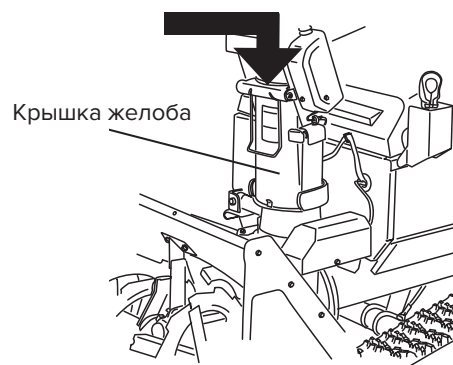

3. Убедитесь, что рычаг переключения скоростей находится в нейтральное положение.

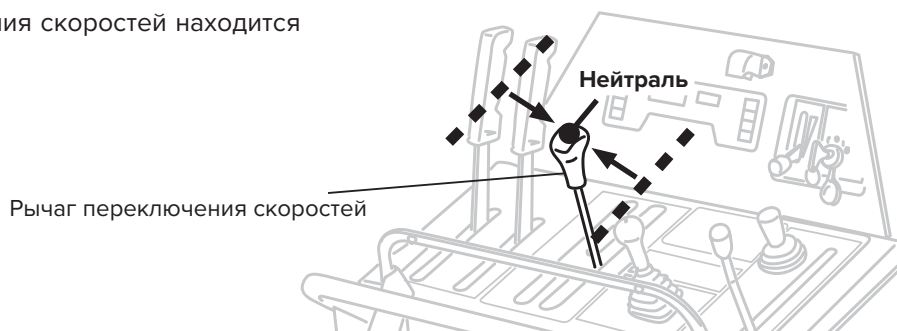

4. Убедитесь, что рычаг сцепления привода хода находится в положении «ВЫКЛ», как показано на рисунке.

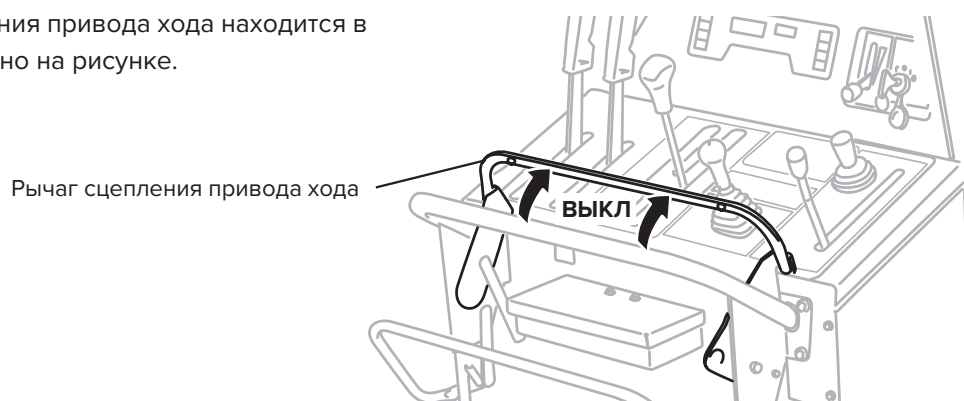

5. Убедитесь, что рычаг сцепления снегоуборщика находится в положении «ВЫКЛ».

Рычаг сцепления снегоуборщика

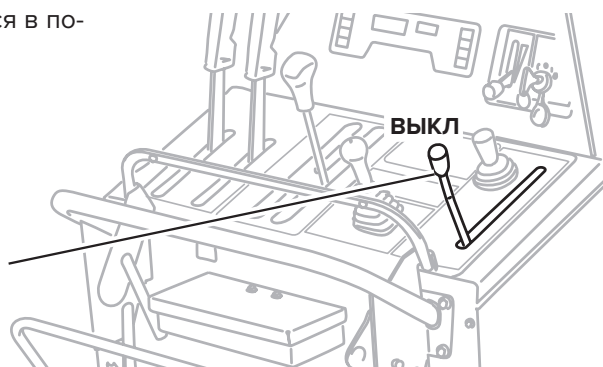

6. Слегка переместите рычаг регулировки оборотов двигателя в направлении, указанном стрелкой.

Рычаг регулировки оборотов двигателя

Низкая скорость

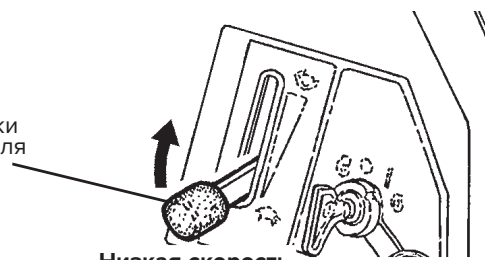

7. В холодную погоду переведите переключатель двигателя в положение «Предварительный нагрев» и дождитесь, когда погаснет лампа накаливания.

Предварительный нагрев

ВЫКЛ

Ключ зажигания

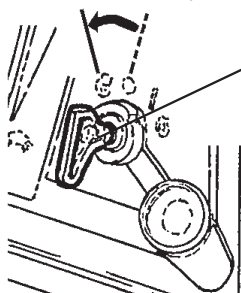

Лампа накаливания

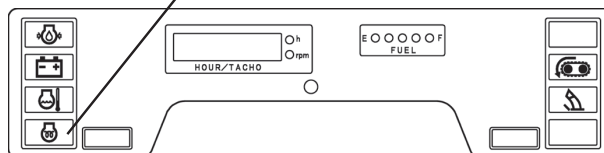

8. Поверните ключ зажигания.

Поверните ключ в положение «ПУСК», чтобы запустить двигатель. Когда двигатель заведется, отпустите ключ. (Ключ автоматически вернется в положение «ВКЛ»).

ВЫКЛ

ВКЛ

ПУСК

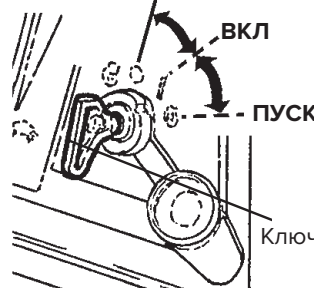

Ключ зажигания



**ВАЖНО**

Если двигатель не запускается в течение 5 сек. после того, как стартер начал вращаться, подождите около 10 сек. и повторить операцию.

9. После запуска двигателя дайте ему поработать в течение 5 минут, не прикладывая никакой нагрузки для его прогрева.

После прогрева двигателя поверните рычаг регулировки оборотов двигателя в положение «Низкая скорость».

Рычаг регулировки оборотов двигателя

Низкая скорость

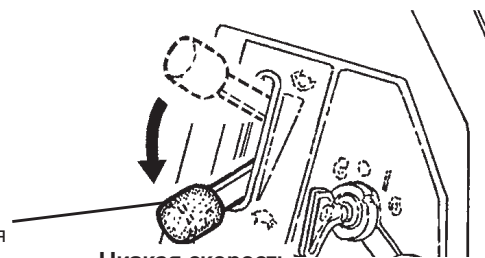

## Раздел 7. Эксплуатация снегоуборщика



### ОСТОРОЖНО

- Не взбирайтесь по склону по диагонали и не двигайтесь вдоль склона. Существует опасность падения и получения серьезных травм.
- Не эксплуатируйте машину на крутых склонах, поскольку продолжительная работа двигателя под углом 18° или более может привести к неисправности двигателя.
- Избегайте выполнения снегоочистительных работ на крутых склонах, иначе машина может соскользнуть или перевернуться.
- Невнимательное или неправильное обращение с вращающимися и движущимися частями машины представляет собой серьезную опасность.

Для обеспечения безопасности при выполнении снегоуборочных работ следуйте инструкциям данного руководства.

### 1. Процедура запуска

1. Запустите двигатель (см. «Запуск двигателя»).
2. Используйте рычаг регулировки направления выброса снега и рычаг регулировки положения шнека, чтобы определить направление и высоту выброса снега.

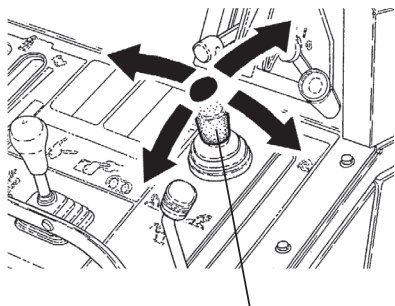

Рычаг регулировки направления выброса снега

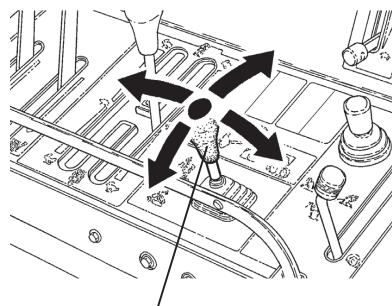

Рычаг регулировки положения шнека

3. Переведите рычаг сцепления привода хода в положение ВКЛ.

### ПРИМЕЧАНИЕ

При переводе рычага сцепления привода хода и рычага сцепления снегоуборщика в положение «ВКЛ», сначала переведите рычаг регулировки оборотов двигателя в положение «Низкая скорость».

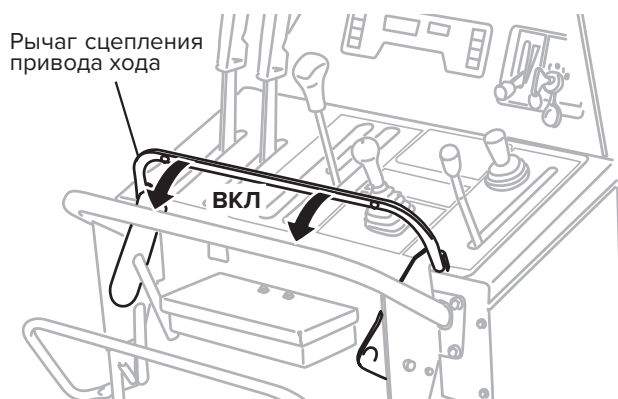



# CAIMAN

4. Переведите рычаг сцепления снегоуборщика в положение ВКЛ.



5. Переведите рычаг регулировки оборотов двигателя в положение «Высокая скорость».



6. Переведите рычаг переключения скоростей в положение «Низкая скорость», выберите положение рычага для определения скорости движения машины с учетом текстуры и количества снега.

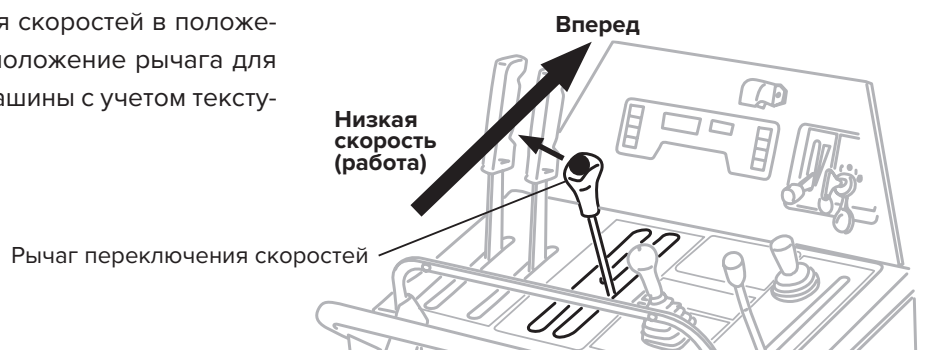

## 2. Уборка снега

Важно не допускать падения оборотов двигателя во время уборки снега.

Чтобы избежать чрезмерной нагрузки на машину, работайте на низкой скорости.

Если частота оборотов двигателя падает даже после снижения скорости движения, примените один из нижеуказанных способов.

### ● Сократите ширину уборки снега

Низкая скорость рекомендована для уборки глубокого или плотного снега. В этих условиях сузьте полосу захвата и тем самым уменьшите количество снега, захватываемого машиной.

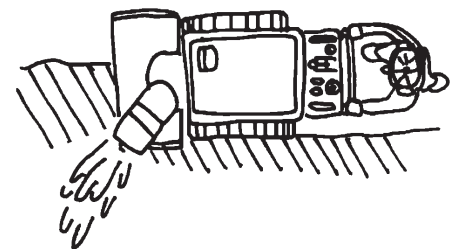

# САИМАН

## ● Переключайте направление движения вперед/назад

Когда машина упирается в заледевший снег, попробуйте несколько раз переключить передний/задний ход.

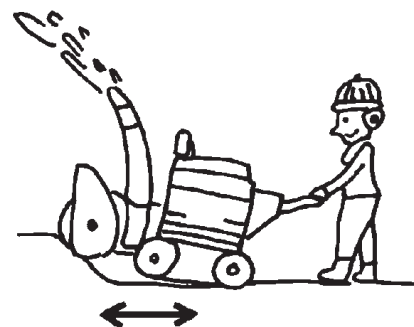

## ● Перерывы в работе

Если скорость вращения двигателя падает при уборке глубокого снега, убирайте снег с перерывами в работе.

1. Вернитесь и удерживайте рычаг переключения скоростей в нейтральном положении, пока частота вращения двигателя не восстановится.
2. Когда снегоуборочная установка очистится от снега и скорость вращения двигателя восстановится, поверните рычаг переключения скоростей для движения вперед.
3. Когда скорость вращения двигателя снова упадет, повторите операции 1. и 2. выше.



Двигайтесь вперед, когда шнек очистится от снега.

## ● Уборка снега слоями

Когда глубина снега превышает высоту уборки снега, удалите его в несколько этапов.

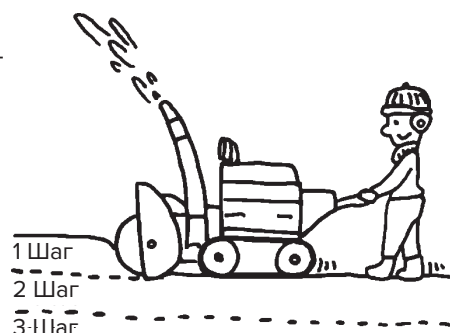

## 3. Как предотвратить засорение снегом и удалить застрявший снег

Мокрый снег легко забивает шнек и крыльчатку.

Следуйте следующим рекомендациям, чтобы свести к минимуму засорение снегом во время уборки.

## ● При уборке мокрого снега

### Пункт 1

Перед началом работ по уборке снега установите рычаг регулировки оборотов двигателя в положение «Высокая скорость».



## Пункт 2

Если скорость вращения двигателя падает из-за большой нагрузки, немедленно верните главный рычаг переключения скоростей в положение «Нейтраль» и дождитесь восстановления оборотов двигателя, прежде чем снова двигаться вперед.

Рычаг переключения скоростей



## Пункт 3

Завершая работы по уборке снега, останавливайте двигатель только после того, как будет удален весь снег из шнека.

### ● Удаление застрявшего снега



**ОПАСНО**

Чтобы убрать снег, застрявший в дефлекторе выброса снега, остановите двигатель, убедитесь, что все вращающиеся части полностью остановились, и удалите снег.

Всегда используйте прилагаемую снегоочистительную лопатку.

Не засовывайте руки внутрь пока двигатель еще вращается. Это может привести к серьезным травмам из-за риска втягивания вращающимися частями.

1. Удалите застрявший снег с помощью прилагаемой лопатки.
2. После использования всегда возвращайте снегоуборщик в исходное положение.

### Удаление снега из желоба снегоочистителя:

1. Остановите двигатель и убедитесь, что шнек и крыльчатка перестали вращаться.
2. Снимите крышку желоба.
3. Удалите застрявший снег с помощью снегоуборочной лопатки (снегоуборочная лопатка прикреплена под панелью управления).
4. Когда застрявший снег будет удален, снова установите снегоочистительную лопатку в исходное положение и надежно установите крышку. Если крышка установлена ненадежно, загорится индикатор крышки желоба и двигатель не запустится.

### Снятие крышки дефлектора

2. Потянуть вверх

1. Потянуть рычаг

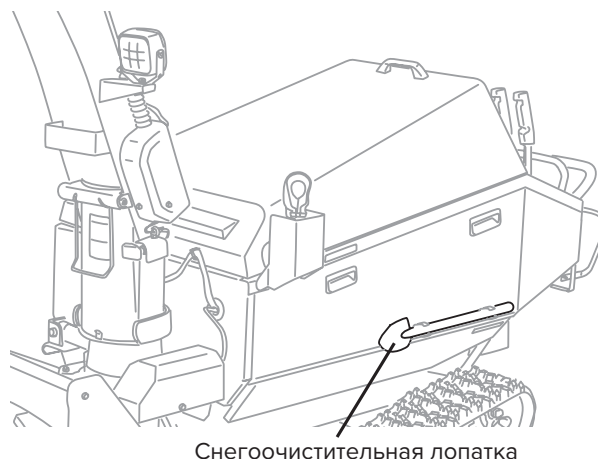
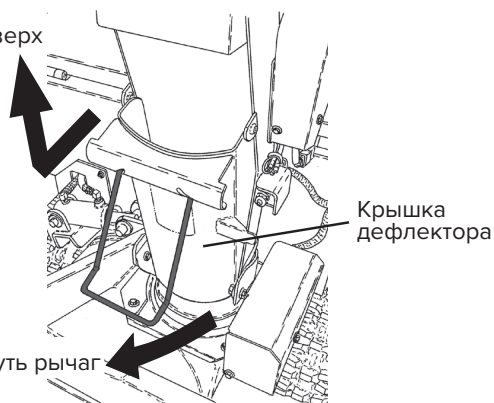

## Раздел 8. Остановка снегоборщика

### Остановка

1. Переведите рычаг сцепления привода хода в положение «ВЫКЛ».

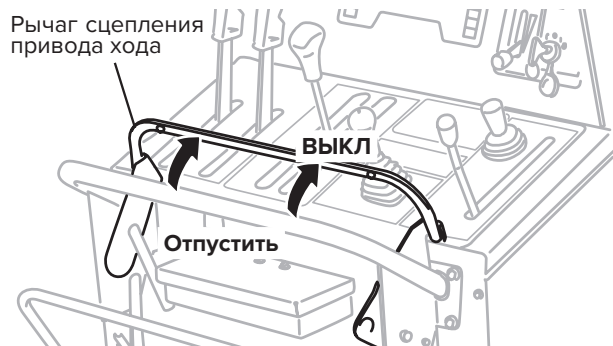

2. Переведите рычаг регулировки оборотов двигателя в положение «Низкая скорость» и дайте двигателю поработать без нагрузки в течение 5 минут. Работа на холостом ходу перед выключением двигателя позволяет постепенно снижать температуру компонентов двигателя, что продлевает срок службы двигателя.



3. Поверните ключ зажигания двигателя в положение «ВЫКЛ».

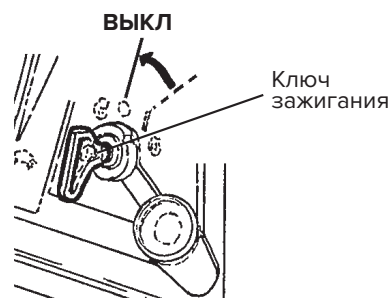

### Парковка

1. Переместите машину в безопасное место с ровной поверхностью.

2. Переведите рычаг сцепления привода хода в положение «ВЫКЛ».

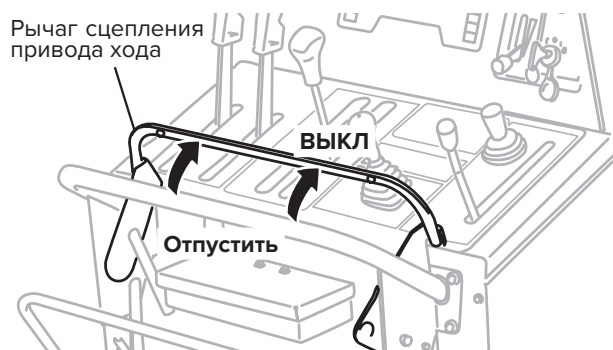

# CAIMAN

3. Переведите рычаг регулировки оборотов двигателя в положение «Низкая скорость».



4. С помощью рычага регулировки положения шнека опустите шнек, пока он полностью не коснется земли.

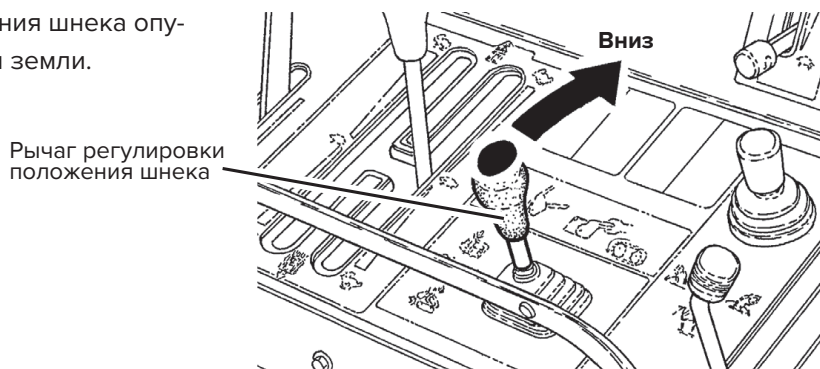

5. Дайте двигателю поработать без применения нагрузки (на холостом ходу) в течение 5 мин. Работа на холостом ходу перед выключением двигателя позволяет постепенно снижать температуру компонентов двигателя, что продлевает срок службы двигателя.

6. Поверните ключ зажигания в положение «ВЫКЛ».

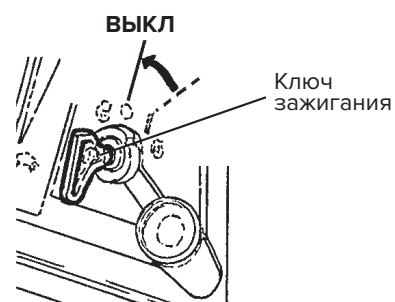

## Раздел 9. График техобслуживания

### 1. Периодические проверки

Выполняйте периодические проверки в соответствии с таблицей, приведенной ниже. (Символ «О» означает проверку). Чтобы предотвратить несчастные случаи из-за ненадлежащего обслуживания машины, обеспечьте безопасность каждого компонента путем периодических проверок и обслуживания на станциях обслуживания каждый сезон.

### 2. График техобслуживания

Компоненты, подлежащие проверке/регуливке	Вид работ	Перед запуском	Каждые 50 часов или раз в год	Каждые 250 часов или раз в год	Каждые 250 часов или раз в год	Каждые 1000 часов или раз в 2 года	См. стр
Блокировка рычага сцепления привода хода снегоуборщика	Проверка/регулировка	О		Регулировка ★			25
Рычаг аварийной остановки и блокировка рычага переключения скоростей	Проверка/регулировка	О		Регулировка ★			27
Топливо	Проверка/долить	О					41
Моторное масло	Проверка/долить/замена	О	Замена первый раз	Замена второй раз и впоследствии (каждые 100 ч)			42
Трансмиссионное масло	Проверка/долить	О					51
Сепаратор топливного фильтра	Проверка/очистка	О			Очистка (раз в год)		46
Охлаждающая жидкость	Проверка/замена	О				Замена (раз в год)	44
Топливная трубка	Проверка/замена	О		О ★		Замена (раз в 2 года)	—
Шланги системы охлаждения	Проверка/замена	О		О ★		Замена	—
Топливный фильтр	Проверка/замена	О			Замена ★		47
Гусеницы	Проверка/регулировка	О		Регулировка			52
<b>Барашковый болт</b>	Проверка/замена	О					53
Аккумулятор	Проверка/зарядка	О					54
Предохранители	Проверка	О					56
Затяжка деталей	Проверка	О					—
Работоспособность деталей	Проверка	О					—
Ранее выявленные неисправности	Проверка	О					—
Фильтр масляный двигателя	Замена		Замена первый раз	Замена второй раз и впоследствии			43
Ремень вентилятора охлаждения	Проверка износа; проверка/регулировка затяжки		О ★ первый раз	О ★ второй раз и впоследствии			46
Ремень привода хода	Проверка износа; проверка/регулировка затяжки		О ★ первый раз	О ★ второй раз и впоследствии			—
Ремень ротора	Проверка износа; проверка/регулировка затяжки		О ★ первый раз	О ★ второй раз и впоследствии			—

# CAIMAN

Компоненты, подлежащие проверке/регуливке	Вид работ	Перед запуском	Каждые 50 часов или раз в год	Каждые 250 часов или раз в год	Каждые 250 часов или раз в год	Каждые 1000 часов или раз в 2 года	См. стр
Масло редуктора шнека	Замена		Замена ★ первый раз		Замена ★ второй раз и впоследствии		—
Электромагнитное сцепление	Проверка			○ ★			—
Тормоз привода шнека	Проверка/регуливка (Когда сцепление снегоборщника находится в положении «ВКЛ» «ВЫКЛ» при максимальных оборотах двигателя, шнек должен остановиться в течение 5 сек)			○ ★			—
Трос сцепления снегоборщника	Проверка/регуливка			○ ★			—
Тросик дроссельной заслонки	Проверка/регуливка			○ ★			—
Фильтр воздушный	Очистка/замена			Очистка	Замена		49
Шланг трансмиссионного масла	Проверка/замена			○ ★		Замена	—
Электрические детали, провода	Проверка			○ ★			—
Бак топливный	Очистка				Очистка ★		—
Масло гидравлической системы	Замена				Замена ★		50
Зазор впускного и выпускного клапанов	Проверка/регуливка					○ ★	—

Поскольку для обслуживания элементов, отмеченных знаком ★, требуются специальные инструменты и технические знания, обратитесь в сервисный центр.



**ВАЖНО**

Даже при проведении периодических проверок срок службы ремней зависит от условий эксплуатации. Если вы заметили какие-либо отклонения даже в течение зимнего сезона, обратитесь в сервисный центр для регулировок.

## Раздел 10. Рекомендации по проведению проверок и техобслуживания

### Снятие и установка боковой крышки

1. Снимите болт боковой крышки.
  2. Потяните боковую крышку на себя.
  3. Снимите крышку, потянув ее вверх.
- При установке боковой крышки выполните процедуру снятия в обратном порядке.

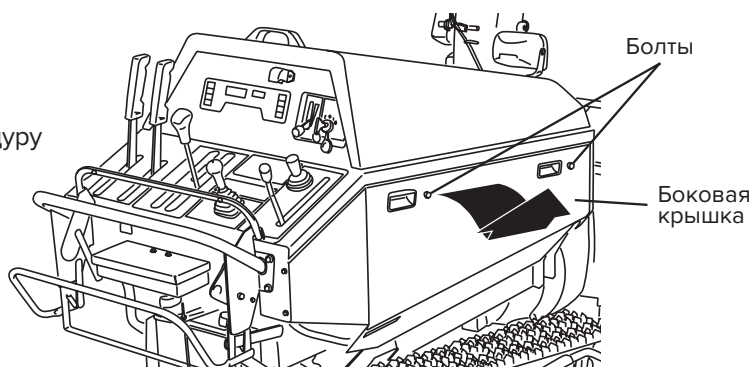

### Открытие и закрытие капота

1. Возьмитесь за ручку и потяните, чтобы открыть.
2. Поднимите подпорку, прикрепленную с левой стороны машины и используйте ее, чтобы зафиксировать капот в открытом положении.
3. Чтобы закрыть капот, сдвиньте опору и закрепите ее. Медленно опустите крышку и надавите на нее в задней центральной части.

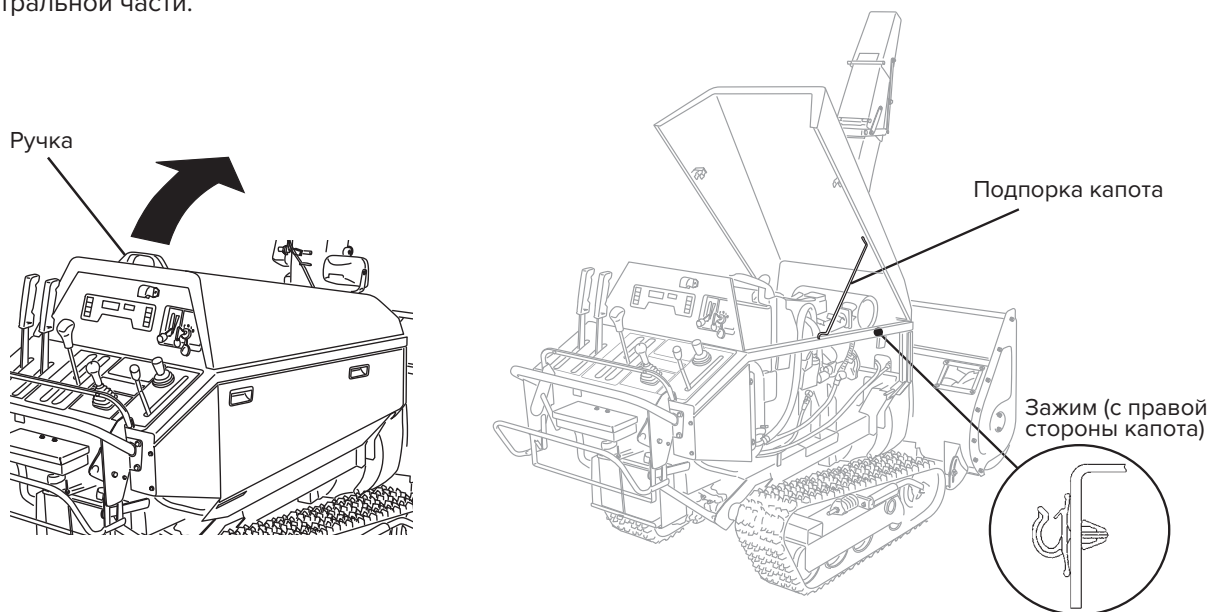

**ВАЖНО**

Утилизация топлива, масла, охлаждающей жидкости, и т.д.

- Не утилизируйте топливо, моторное масло, трансмиссионное масло, охлаждающую жидкость и т. д., выбрасывая их вместе с бытовыми отходами или выливая в землю, в водостоки и т. д. Метод утилизации обязательно определяется законом. Соблюдайте правила по утилизации отходов в соответствии с применимыми законами. Если у вас есть какие-либо вопросы, пожалуйста, проконсультируйтесь по месту совершения покупки перед переработкой отходов.
- С замененными аккумуляторами также следует обращаться в соответствии с действующим законодательством.



## Топливо

### 1. Проверка уровня топлива

Проверьте количество оставшегося топлива с помощью индикатора уровня топлива на панели приборов. Если количество недостаточное, долейте топливо до верхнего уровня.

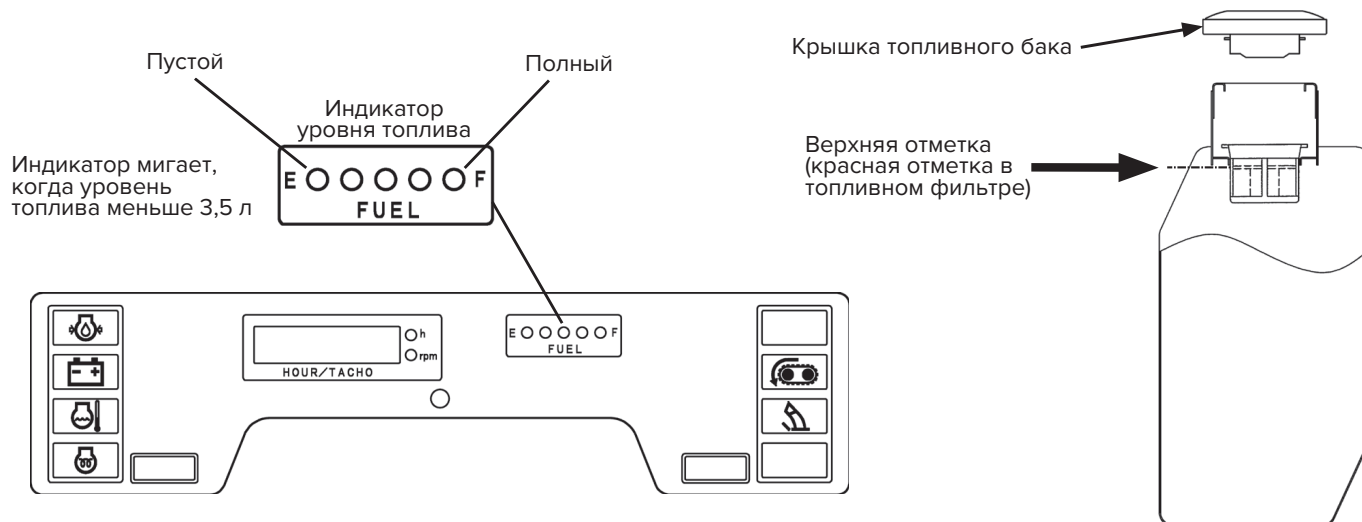

### 2. Заправка топлива

1. Откройте капот.
2. Откройте крышку топливного бака и заправьте топливный бак до верхнего уровня.
3. После заправки надежно закройте крышку топливного бака.

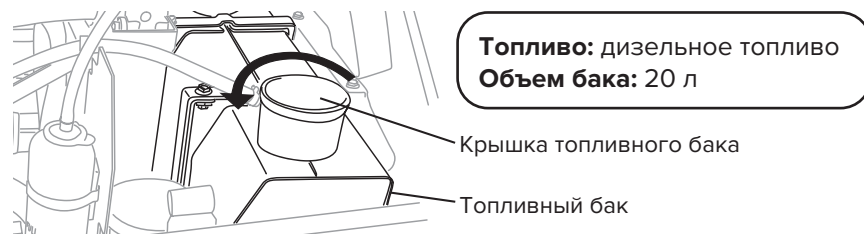

#### ВАЖНО

В случае остановки двигателя из-за того, что закончилось топливо, долейте топливо и удалите воздух из системы (см. стр. 48).

Если вы не удалите воздух, двигатель не запустится, потому что топливо не будет поступать.

## Моторное масло



**ВАЖНО**

Для проведения осмотра поместите снегоуборщик на ровную поверхность.

Когда машина находится не в горизонтальном положении, вы не сможете правильно отмерить уровень моторного масла. Измерьте уровень масла перед запуском двигателя или после окончания работы, дождав-шись, когда остынет двигатель.

### ● Проверка моторного масла

1. Установите двигатель в горизонтальное положение.
2. Откройте правую боковую крышку (см. стр. 40).
3. Извлеките масляный щуп и начисто протрите его.
4. Вставьте масляный щуп и снова выньте его. Убедитесь, что уровень масла находится между ВЕРХНЕЙ и НИЖНЕЙ отметками. Если уровень масла низкий, добавьте новое масло. Если моторное масло сильно загрязнено, замените его.



**ВАЖНО**

### Рекомендации при замене или добавлении моторного масла

- Не доливайте моторное масло выше указанного предела (верхняя предельная метка на масляном щупе, когда двигатель находится в горизонтальном положении). Добавление масла выше указанного уровня или использование машины на склонах, превышающих максимально допустимый угол наклона (25°), может привести к попаданию большого количества масла в камеру сгорания и вызвать неисправность двигателя.
- При добавлении масла через верхнюю горловину доливайте масло постепенно (примерно до 1,2 л несколько раз с интервалом более 30 секунд). Добавление всего масла сразу может привести к повреждению двигателя из-за попадания масла в камеру сгорания.

### ● Добавление моторного масла

1. Откройте капот (см. стр. 40).
2. Долейте новое масло через верхнюю заливную горловину до ВЕРХНЕЙ отметки на масляном щупе.
3. После добавления масла плотно закройте крышку заливной горловины.

### ПРИМЕЧАНИЕ

Извлечение масляного щупа поможет выпустить воздух, чтобы постепенно долить масло.

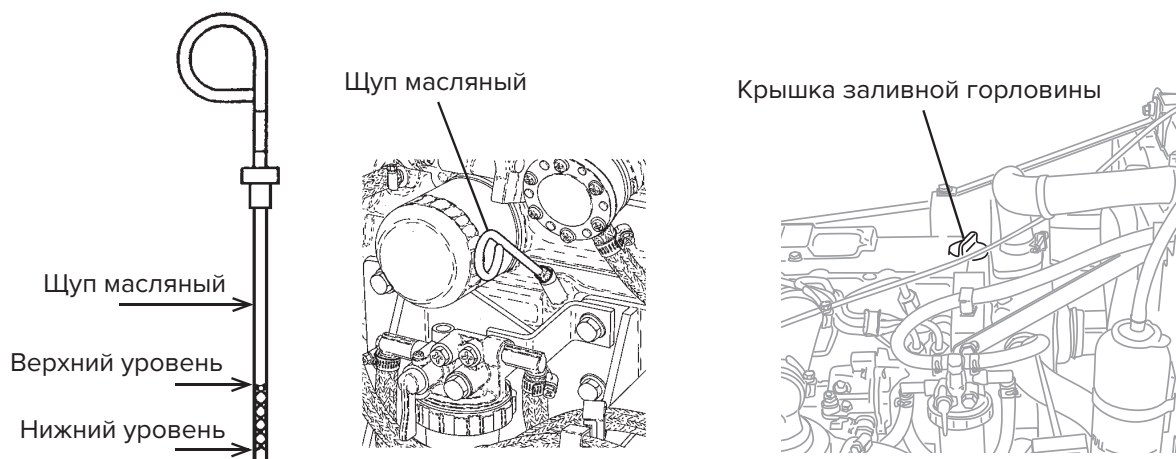

## ● Замена моторного масла

### График замены

**Первый раз:** через 50 часов работы или раз в год, в зависимости от того, что наступит раньше.

**В дальнейшем:** каждые 100 часов работы или раз в год, в зависимости от того, что наступит раньше.

### Рекомендованное масло

**Тип масла:** Масло для дизельных двигателей.

**Класс SAE** 10W-30 CD или выше.

**Объем:** 2.8л (проверьте с помощью масляного щупа).

### Процедура замены

1. Откройте капот и правую боковую крышку (см. стр. 40).
2. Установите емкость под пробку слива масла.
2. Снимите крышку маслозаливной горловины.
3. Выверните пробку слива масла и слейте масло в подходящую емкость (Будьте осторожны, чтобы не пролить масло).
4. После того, как масло полностью слито, снова установите пробку и надежно затяните его.
5. Залейте новое масло через верхнюю заливную горловину до верхней отметки на масляном щупе.
6. После заливки масла надежно закройте крышку.

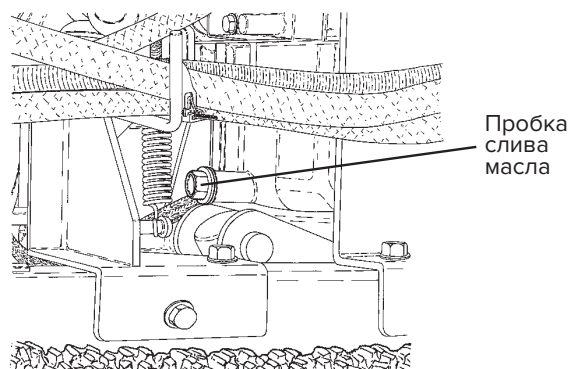

## Масляный фильтр двигателя

### График замены

**Первый раз:** через 50 часов работы или раз в год, в зависимости от того, что наступит раньше.

**В дальнейшем:** каждые 250 часов работы или раз в год, в зависимости от того, что наступит раньше.

### Масляный фильтр двигателя

**Артикул:** 7D3-13440-00

### Процедура замены

1. Откройте капот и правую боковую крышку (см. стр. 40).
2. Слейте моторное масло.
3. Поверните масляный фильтр двигателя влево с помощью ключа для фильтров, чтобы снять его. (Против часовой стрелки).
4. Нанесите немного масла на резиновое кольцо в основании нового масляного фильтра двигателя и надежно закрепите фильтр.
5. Залейте моторное масло.
6. Запустите двигатель и дайте ему поработать, пока не погаснет индикатор моторного масла.
7. Когда индикатор моторного масла погаснет, еще раз проверьте количество масла по указателю уровня масла и долейте масло, если его недостаточно.

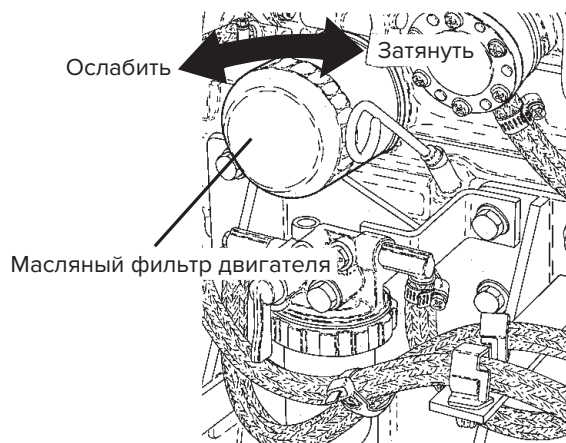

## Жидкость системы охлаждения (антифриз)



**ОПАСНО**

Не снимайте крышку радиатора при работающем двигателе или сразу после его остановки.

Вытекающая жидкость охлаждения может вызвать ожоги.

Перед снятием крышки убедитесь, что двигатель достаточно остыл после остановки.

### ● Проверить жидкость охлаждения

1. Установите снегоуборщик на горизонтальной поверхности.
2. Откройте капот (см. стр. 40).
3. Убедитесь, что уровень жидкости охлаждения находится между **ВЕРХНЕЙ** и **НИЖНЕЙ** отметками на расширительном бачке.

### ● Долить жидкость охлаждения

1. Откройте капот (см. стр. 40).
2. Снимите крышку бака и долейте новый теплоноситель до **ВЕРХНЕЙ** отметки.
3. Надежно закройте крышку бака.

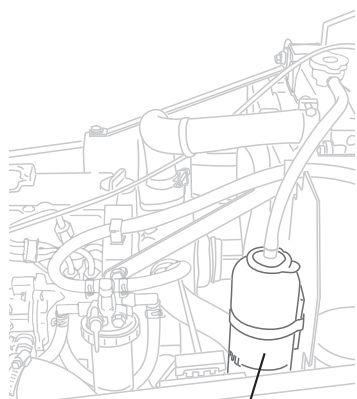

Расширительный бачок

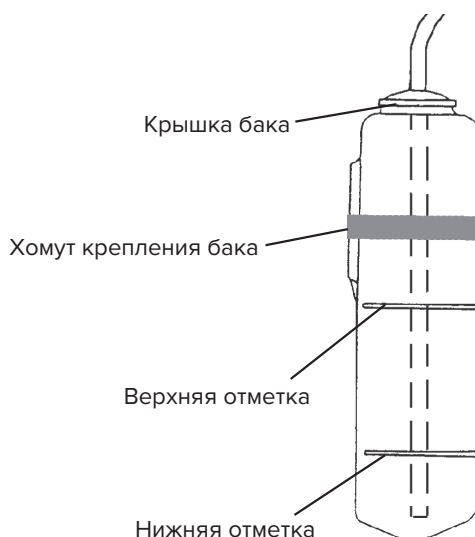

**ВАЖНО**

● Рекомендуемое соотношение антифриза с водой может меняться в зависимости от производителя. При смешивании антифриза с водой руководствуйтесь соотношением, рекомендованным производителем для достижения защиты до минус 35 °С.

● Для смеси охлаждающей жидкости используйте дистиллированную воду. Использование воды ненадлежащего качества может вызвать коррозию.

● Срок годности охлаждающей жидкости (антифриза) 2 года. По истечении этого срока замените охлаждающую жидкость.

## ● Заменить охлаждающую жидкость

Когда антифриз загрязняется, его охлаждающая способность ухудшается, и это может значительно сократить срок службы двигателя или радиатора.

Всегда соблюдайте рекомендованный график замены и проверки.

### График замены

Каждые 1000 часов работы или раз в два года, в зависимости от того, что произойдет раньше.

### Рекомендуемый антифриз, количество

**Антифриз:** антифриз с длительным сроком службы.

**Количество:** 3.2 л (Уровень антифриза должен быть между ВЕРХНЕЙ и НИЖНЕЙ отметками бачка).

### Процедура замены

1. Чтобы заменить охлаждающую жидкость, снимите левую боковую крышку машины и откройте капот (см. стр. 40).
2. Снимите крышку заливной горловины охлаждающей жидкости.
3. Ослабьте сливной кран и слейте охлаждающую жидкость в подходящую емкость. Кроме того, ослабьте хомут на расширительном бачке, чтобы снять его, а затем снимите крышку, чтобы слить охлаждающую жидкость из расширительного бачка.
4. Промывайте водопроводной водой до тех пор, пока ржавчина или грязь не перестанут выходить изнутри радиатора.
5. После того, как вся вода слита, плотно закройте сливной кран, установите на место сливную пробку охлаждающей жидкости и затяните ее.
6. Надежно закрепите расширительный бачок с помощью хомута.
7. Долейте свежую охлаждающую жидкость до отверстия для подачи охлаждающей жидкости в радиатор и верхней отметки расширительного бачка, и надежно затяните крышку заливной горловины и крышку расширительного бачка.
8. Дайте двигателю поработать на максимальных оборотах холостого хода примерно 10 минут, чтобы антифриз перемешался с водой и воздух вышел из получившегося раствора.
9. Остановите двигатель и проверьте уровень охлаждающей жидкости в расширительном бачке. Если уровень охлаждающей жидкости ниже, чем ВЕРХНЯЯ отметка, долейте охлаждающую жидкость в расширительный бачок до ВЕРХНЕЙ отметки.



### ВАЖНО

При низкой температуре окружающей среды, так как воздух может выйти не полностью даже через 10 минут работы двигателя, продолжайте работу на холостом ходу до тех пор, пока уровень охлаждающей жидкости в расширительном бачке не перестанет снижаться, затем долейте охлаждающую жидкость до ВЕРХНЕЙ отметки в расширительном бачке.

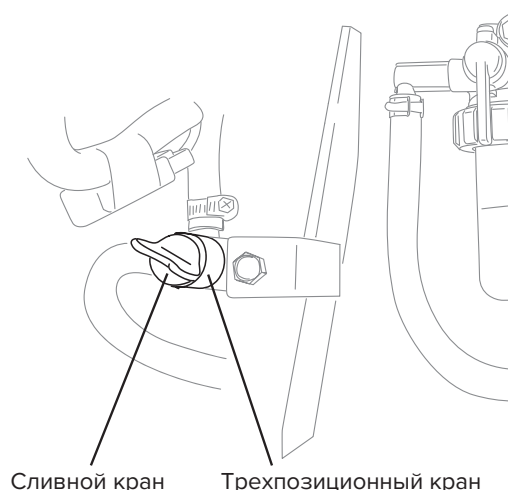

## Ремень вентилятора

### График проверки

Первый раз: через 50 часов работы или раз в год, в зависимости от того, что наступит раньше.

В дальнейшем: каждые 250 часов работы или раз в год, в зависимости от того, что наступит раньше.

### Ремень вентилятора

Артикул: 119865-42290

### Метод проверки

1. Откройте капот (см. стр. 40).
  2. Прижмите палец к ремню охлаждающего вентилятора посередине (в точке А или точке В) (с силой 10 кг), чтобы проверить степень провисания ремня, как показано на рисунке ниже. Если провисание ремня не соответствует, отрегулируйте натяжение ремня.
  3. Осмотрите ремень на наличие повреждений.
- При обнаружении каких-либо повреждений обратитесь в сервисный центр для замены ремня охлаждающего вентилятора на новый.

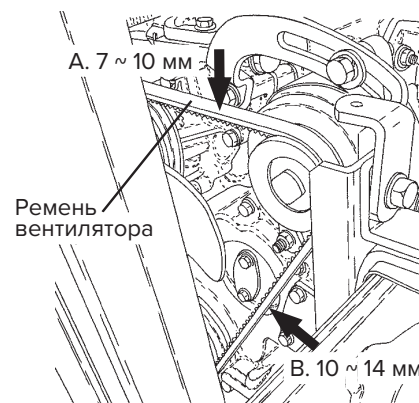

### Регулировка натяжения ремня

Ослабьте стопорный болт генератора и отрегулируйте натяжение ремня охлаждающего вентилятора, перемещая генератор.



**ВАЖНО**

Если ремень продолжает проскальзывать даже при установке генератора в максимально возможное положение, обратитесь в сервисный центр для замены ремня охлаждающего вентилятора на новый.

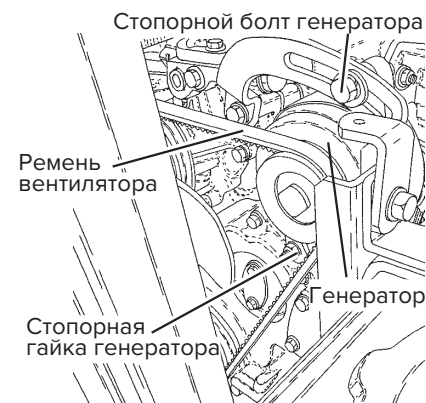

## Сепаратор топливного фильтра

### ● Проверить сепаратор

1. Откройте левую боковую крышку устройства (см. стр. 40).
2. Если поплавков (красное кольцо) внутри сепаратора топливного фильтра доходит до верхнего края фильтра или если он очень грязный, очистите его.

### Фильтр топливный

Артикул: 171081-55910

### График слива

Каждые 500 часов или раз в год в зависимости от того, что произойдет раньше.

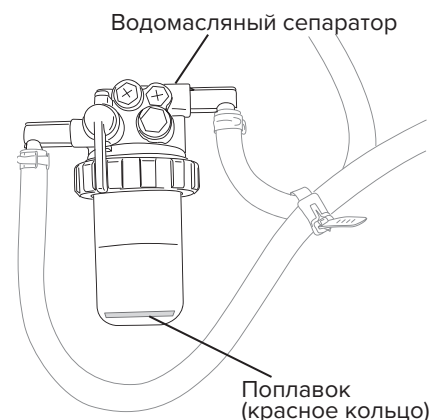

## ● Очистить сепаратор

1. Откройте левую боковую крышку машины (см. стр. 40).
2. Поверните топливный кран в положение «Закрыто», чтобы остановить подачу топлива, а затем поверните фиксирующее кольцо, чтобы снять ее.
3. Промойте изнутри чистым свежим топливом (дизельным топливом). Если какие-либо внутренние компоненты неисправны или повреждены, замените их.
4. Установите все детали и фиксирующее кольцо на свои места и надежно затяните крышку.
5. Выпустите воздух из топливной системы (см. стр. 48).

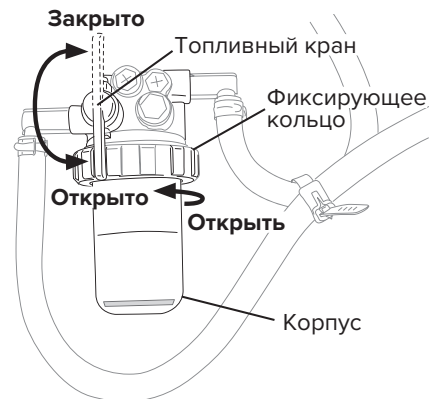

### ВАЖНО

После очистки обязательно удалите воздух (см. стр. 48).

Если вы не удалите воздух, двигатель не запустится, потому что топливо не будет поступать в систему.

## Топливный фильтр

Грязный элемент топливного фильтра может сократить срок службы двигателя. Всегда соблюдайте рекомендованный график замены.

### График замены

Каждые 500 часов или раз в 2 года в зависимости от того, что произойдет раньше.

### Элемент топливного фильтра

Артикул: 124550-55700

### Процедура замены

1. Откройте капот (см. стр. 40).
2. Осмотрите топливный фильтр, прилегающий к двигателю, и при обнаружении воды или осадка обратитесь в сервисный центр для замены.



### ВАЖНО

- После замены обязательно удалите воздух (см. стр. 48).
- Если вы не удалите воздух, двигатель не запустится, потому что топливо не будет поступать в систему.

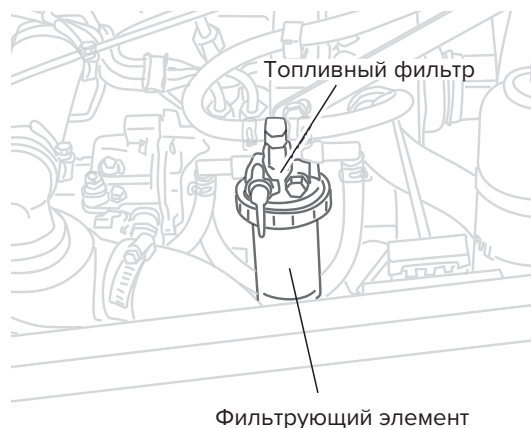

## Удаление воздуха из топливной системы

1. Переведите рычаг регулировки оборотов двигателя в положение «Высокая скорость» (см. стр. 24).
2. Откройте левую боковую крышку и капот машины (см. стр. 40).
3. Убедитесь, что в топливном баке достаточный уровень топлива, и откройте топливный кран сепаратора воды и топливного фильтра.

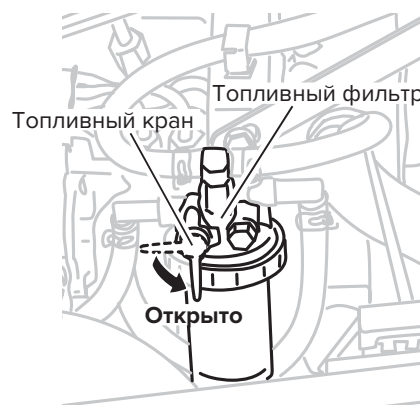
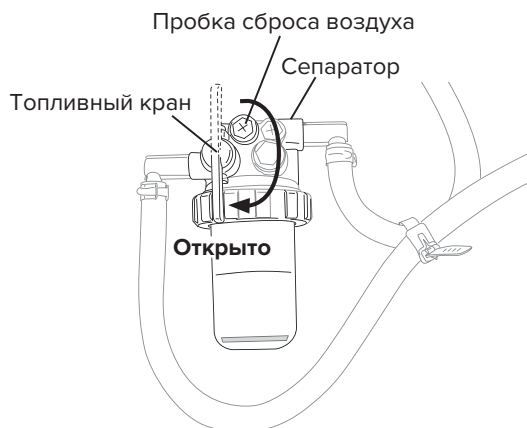

4. Ослабляйте пробку сброса воздуха из сепаратора до тех пор, пока топливо не начнет поступать в корпус, и снова надежно затяните пробку удаления воздуха, как только корпус будет заполнен топливом.
5. Продолжайте несколько раз нажимать на рычаг насоса, расположенный рядом с нагнетательным насосом двигателя, пока топливный фильтр не заполнится топливом и двигатель не запустится.
6. Запустите двигатель (см. стр. 30).
7. После запуска двигателя дайте ему прогреться, пока количество оборотов не стабилизируется. При прогреве двигателя запустите его, установив рычаг регулировки оборотов двигателя в положение «Низкая скорость» (см. стр. 31).



**ВАЖНО**

Двигатель не запустится, если в него не будет подано топливо. Если двигатель не запускается в течение 5 секунд после начала вращения стартера, повторите шаги 4. и 5. выше.

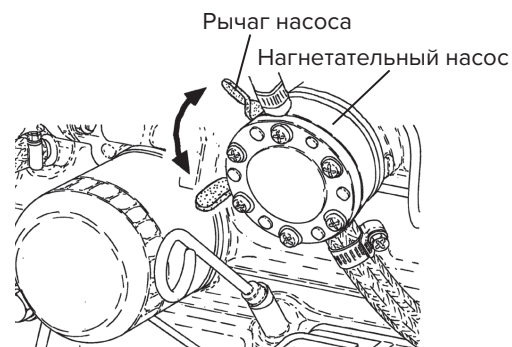



## Фильтр воздушный



### ВНИМАНИЕ

Перед началом работы очистите фильтрующий элемент воздухоочистителя. Не выполняйте очистку во время или сразу после эксплуатации. Контакт с горячими деталями, такими как глушитель или крюк элемента, может привести к ожогам.

Когда элемент воздушного фильтра загрязнен, мощность двигателя уменьшается, и выхлопные газы становятся черными. Тщательно очистите элемент.

### График очистки

Каждые 250 часов или раз в год в зависимости от того, что наступит раньше.

### Фильтр воздушный (картридж)

Артикул: 119655-12560

### Процедура очистки

1. Откройте правую боковую крышку (см. стр. 40).
2. Разблокируйте зажимы крышки и снимите крышку воздушного фильтра.
3. Выньте элемент и очистите его от пыли, продув сжатым воздухом изнутри или применив вибрацию. Будьте осторожны, чтобы не повредить элемент.
4. Установите очищенный элемент в обратном порядке.

### График замены

Каждые 500 часов работы.

Даже если элемент воздушного фильтра не поцарапан и не поврежден, обязательно заменяйте его каждые 500 часов работы.



## Масло системы гидравлики

### ● Проверить масло гидравлическое

1. Установите опоры в землю, чтобы масляный бак выровнялся.
2. Откройте правую боковую крышку (см. стр. 40).
3. Убедитесь, что уровень гидравлического масла находится в пределах смотрового окошка. Если уровень масла недостаточный, добавьте свежее масло.

\* Если гидравлическое масло слишком загрязнено, обратитесь в сервисный центр для его замены.

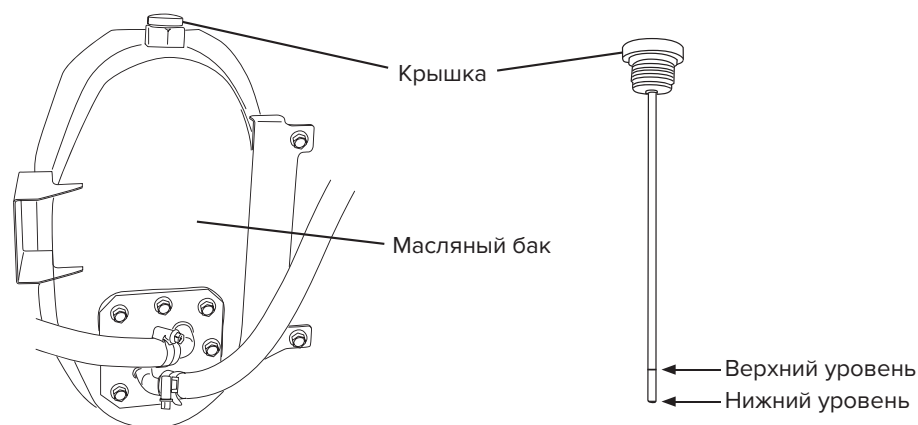

### ● Добавить масло гидравлическое

1. Откройте капот (см. стр. 40).
2. Снимите крышку масляного бака и залейте свежее гидравлическое масло через верхнюю маслозаливное отверстие до верхней отметки на масляном щупе.
3. Надежно затяните крышку.

### ● Заменить масло в системе гидравлики

#### График замены

Каждые 500 часов или раз в 2 года в зависимости от того, что наступит раньше.

#### Рекомендованное масло

Масло: масло гидравлическое VG32

Количество: 2.5 л (проверить с помощью масляного щупа)



#### ВАЖНО

- Всегда заменяйте масло системы гидравлики в сервисном центре. Несоблюдение этой инструкции может привести к попаданию воздуха в масло или другим неисправностям.
- При доливании или замене масла будьте внимательны, чтобы не допустить попадания грязи или других посторонних предметов в бак. Загрязнение посторонними предметами может вызвать сбои в работе гидравлической системы.

## Масло трансмиссионное



### ВАЖНО

- Перед началом работ поместите снегоуборщик на ровную поверхность. Когда машина находится не в горизонтальном положении, вы не сможете правильно измерить уровень масла.
- Измерьте уровень масла перед запуском двигателя или после окончания работы, когда он остынет.
- При доливании или замене масла будьте внимательны, чтобы не допустить попадания грязи или посторонних предметов в трансмиссию или бак. Загрязнение посторонними предметами может вызвать неисправность трансмиссии.

### Процедура проверки

1. Откройте капот (см. стр. 40).
2. Убедитесь, что уровень масла находится между ВЕРХНЕЙ и НИЖНЕЙ отметками.

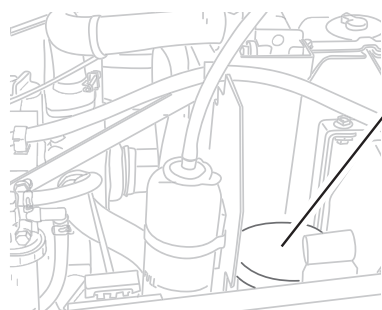

Бак масла трансмиссионного

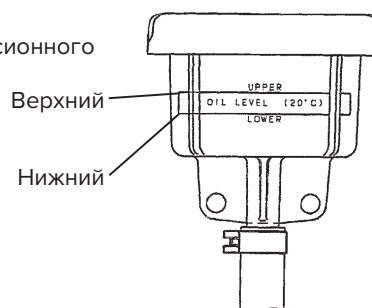

### Процедура добавления масла

1. Откройте капот (см. стр. 40).
2. Снимите крышка бака и внутренний резиновый колпачок, добавьте свежее трансмиссионное масло до ВЕРХНЕЙ отметки.
3. После добавления масла надежно затяните резиновый колпачок и крышку бака.

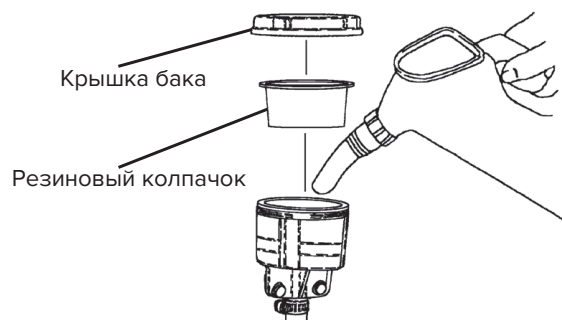

### Рекомендации по замене масла

- Масло становится беловатого и мутного цвета.
- Масло приобретает темно-черный оттенок.

### Рекомендованное масло

**Масло:** Дизельное моторное масло SAE 10W-30 CD или выше

**Количество:** 2.8л (уровень должен был между верхней и нижней отметками)



### ВАЖНО

- Всегда заменяйте гидравлическое масло в сервисном центре. Несоблюдение этой инструкции может привести к попаданию воздуха в масло или другим неисправностям.
- При доливании или замене топлива будьте внимательны, чтобы не допустить попадания грязи или других посторонних предметов в бак. Загрязнение посторонними предметами может вызвать сбой в работе гидравлической системы.

## Гусеницы

### График проверки

Раз в год или перед началом сезона.

#### ● Проверка гусениц

1. Проверить гусеницы на наличие повреждений.
2. Убедитесь, что каждая пружина натяжения гусеницы находится в диапазоне от 91 до 93 мм.

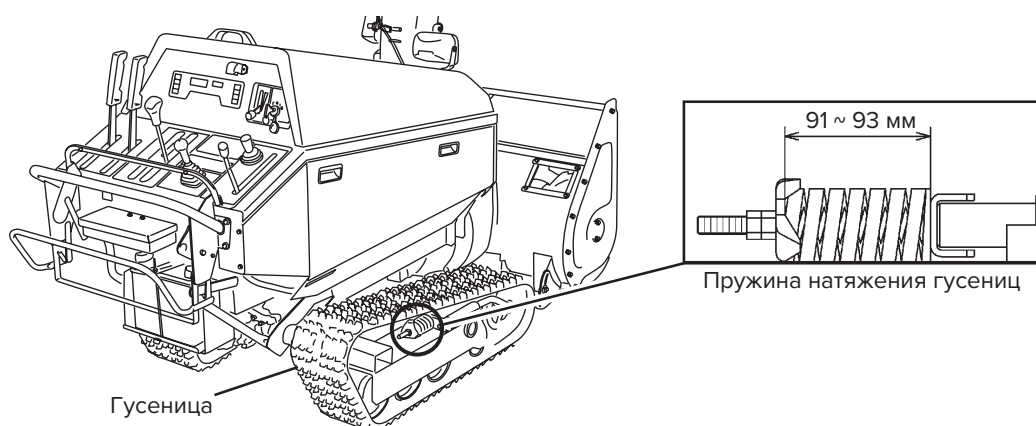

#### ● Регулировка натяжения гусеницы

1. Ослабьте контргайку натяжного болта и поверните регулировочную гайку для регулировки.
2. После регулировки надежно затяните контргайку.
3. Убедитесь, что натяжение одинаково с обеих сторон, слева и справа.

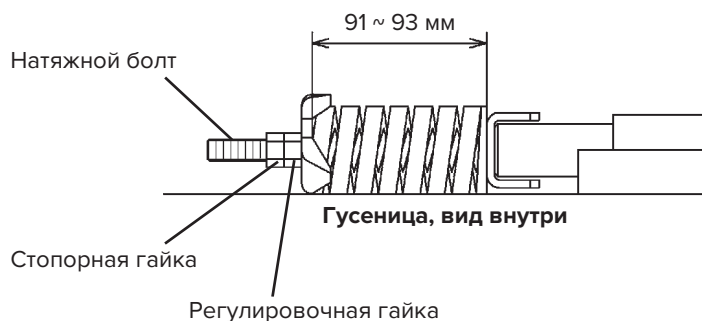

**ВАЖНО**

Неправильное натяжение гусеницы может привести к обрыву гусеницы или значительному сокращению ее срока службы.

## Снегоуборочная установка

#### ● Проверка снегоуборочной установки

Осмотрите шнек, нагнетатель, корпус шнека и дефлектор на предмет повреждений, а срезные болты на предмет ослабления или поломки. Если какой-либо из срезных болтов ослабился, затяните его еще раз. Если какой-либо из срезных болтов сломан, замените его.

Срезные болты предназначены для того, чтобы защитить машину от аномальных нагрузок, вызванных заклиниванием посторонними предметами и т. д.

## ● Замена срезного болта



### ВНИМАНИЕ

Обязательно проводите работы по замене срезных болтов только после того, как убедитесь, что двигатель остановлен.

1. Остановите машину на ровной поверхности.
2. Отпустите рычаг сцепления ходовой части и убедитесь, что рычаг сцепления снегоочистителя находится в положении «ВЫКЛ» (см. стр. 24, 25).
3. Установите **ПЕРЕКЛЮЧАТЕЛЬ ДВИГАТЕЛЯ** в положение «ВЫКЛ», чтобы остановить двигатель (см. стр. 23).
4. Убедитесь, что двигатель остановился, а шнек и ротор перестали вращаться.
5. Удалите все посторонние предметы (камни, дерево, веревку и т. д.) из шнека и воздуходувки.
6. Удалите сломанные срезные болты, замените срезные болты/гайки новыми и надежно затяните их.

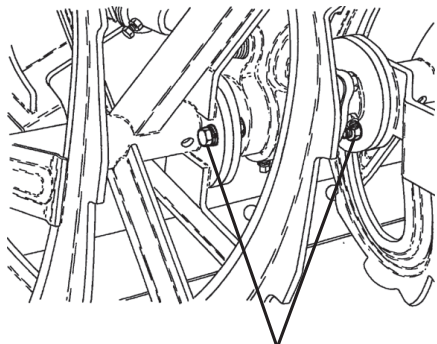

Срезные болты шнека, по 1 шт слева и справа

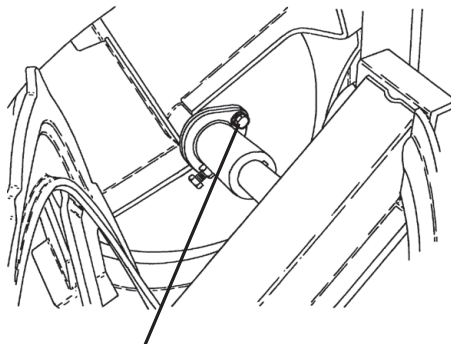

Срезной болт ротора, 1 шт



### ВАЖНО

Для замены используйте только оригинальные срезные болты **WADO**. Использование других болтов может привести к повреждению машины.

#### Ротор:

Артикул: 90001-B10-000

Название: Болт срезной в сборе M8 × 25

#### Шнек:

Артикул: 90002-B18-000

Название: Болт срезной в сборе M10 × 30

## Опоры

### Регулировка/замена опор

1. Поднимите снегоуборочный агрегат, чтобы поднять опоры над землей.
2. Ослабьте 2 болта крепления опор и снова затяните их после регулировки до нужной высоты.

Убедитесь, что опоры установлены на одинаковую высоту с обеих сторон, слева и справа.

Чтобы заменить опоры, открутите 2 болта крепления опор.

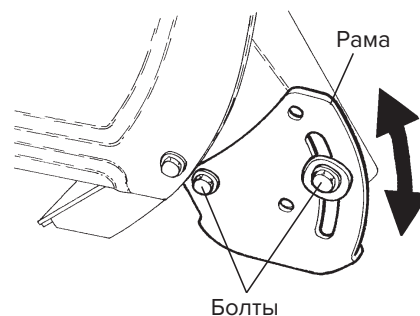

### ПРИМЕЧАНИЕ

Если опоры изнашиваются, шнек будет касаться земли, и срезные болты будут более подвержены поломке. Отрегулируйте опоры так, чтобы шнек не касался земли.

## Аккумулятор



**ОПАСНО**

При замене аккумулятора обязательно надевайте защитные очки и резиновые перчатки.

### ● Проверка аккумулятора

1. Установите аккумулятор в горизонтальное положение.
2. Убедитесь, что уровень электролита в каждой ячейке находится между ВЕРХНЕЙ и НИЖНЕЙ отметками. При низком уровне долейте в электролит дистиллированную воду (см. стр. 55).
3. Осмотрите клеммы на предмет ослабления и коррозии. Если есть ослабление, затяните еще раз. Если клеммы покрыты белым порошком, снимите аккумулятор с машины и промойте клеммы теплой водой. Если клеммы заржавели, очистите их проволочной щеткой.



**ОПАСНО**

- При проверке аккумулятора следите за тем, чтобы рядом не было источников огня.
- Не допускайте попадания электролита на ваше тело или одежду. В случае контакта немедленно промойте пораженный участок водой.
- При снятии клемм аккумулятора сначала снимите отрицательную клемму. При установке аккумулятора сначала установите положительную клемму. Несоблюдение этой инструкции вызовет короткое замыкание и образование искр.

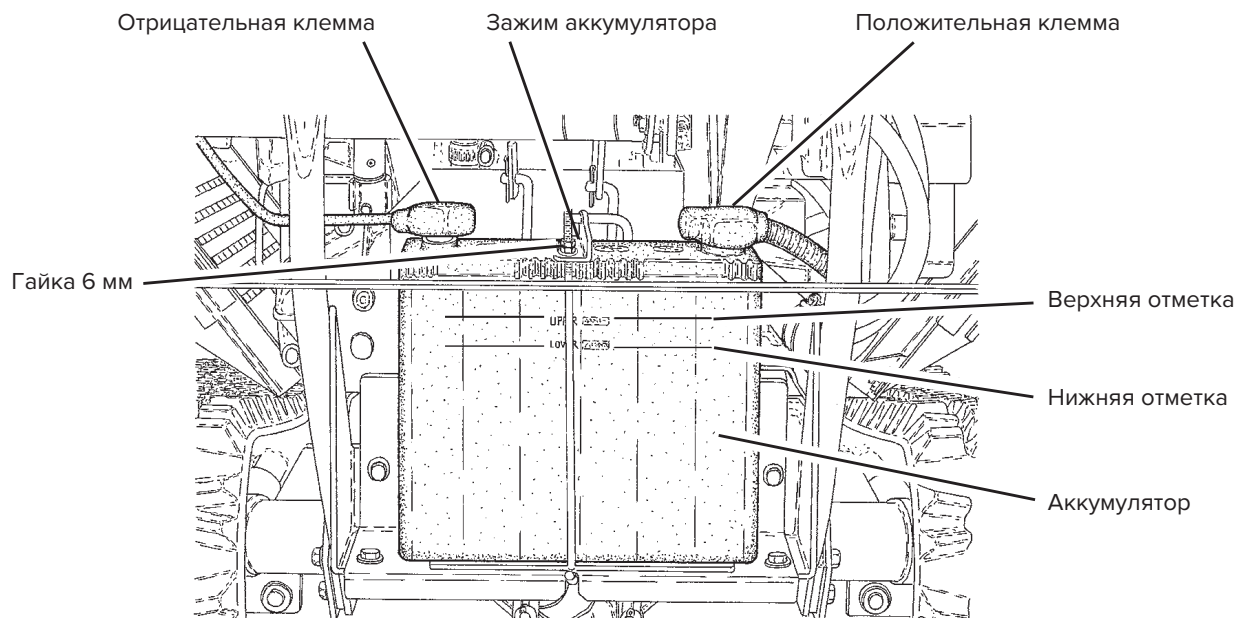

## Установка/снятие аккумулятора

### ● Снятие

1. Отсоедините отрицательную клемму аккумуляторной батареи.
2. Отсоедините положительную клемму аккумуляторной батареи.
3. Ослабьте две гайки 6 мм, снимите зажим аккумулятора и извлеките аккумулятор.

### ● Установка

1. Вставьте аккумулятор (положительная клемма должна быть обращена к правой стороне машины).
2. Присоедините зажим аккумулятора, затяните две гайки 6 мм, чтобы закрепить.
3. Подсоедините положительную клемму аккумуляторной батареи.
4. Подсоедините отрицательную клемму аккумуляторной батареи.

### Добавление аккумуляторной жидкости

Когда уровень жидкости в аккумуляторе низкий, выньте аккумулятор из основного блока и добавьте жидкость для аккумулятора (дистиллированная вода) до верхнего уровня.

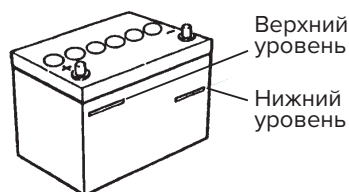

### ВАЖНО

Не позволяйте уровню жидкости в батарее опускаться ниже минимального уровня или подниматься выше максимального.

Убедитесь, что уровень жидкости в аккумуляторной батарее находится между верхней и нижней отметками. Если уровень жидкости в аккумуляторной батарее опускается ниже минимального уровня, перегородка пластины будет открыта, и искры, образующиеся при запуске двигателя, могут воспламенить газ в аккумуляторе и разорвать его, что приведет к ожогам или другим травмам.



### ВАЖНО

Не выбрасывайте аккумуляторы вместе с обычным мусором, они требуют надлежащей обработки и утилизации. Если у вас есть какие-либо вопросы относительно их утилизации, пожалуйста, проконсультируйтесь по месту совершения покупки.

### Аккумулятор

Артикул: 91890-055B24R

Наименование: BATTERY, 55B24R

## Предохранители

### График проверки

Проверьте, есть ли неисправность в электрической системе, например, не работает дефлектор или не горит фара.

### Проверить/заменить предохранители

Откройте капот и проверьте предохранители внутри блока предохранителей, чтобы убедиться, что ни один из них не перегорел. Если предохранитель перегорел, замените его предохранителем указанного номинала и типа. Чтобы извлечь предохранитель, просто возьмитесь за него пальцами и вытащите. При замене обязательно полностью и надежно вставьте новый предохранитель до упора.

### ПРИМЕЧАНИЕ

Этикетка предохранителя прикреплена к нижней части крышки.

Плоский предохранитель 10 А

Артикул: 91811-110

Плоский предохранитель 15 А

Артикул: 91811-115

Плоский предохранитель 30 А

Артикул: 91811-130

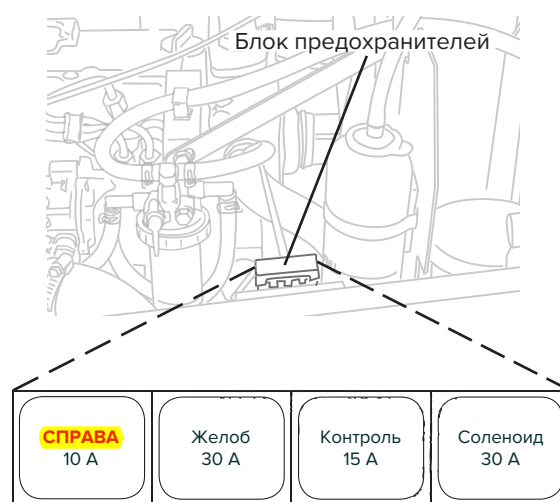

Внутри блока предохранителей

### Плавкие предохранители



**ВАЖНО**

Плавкий предохранитель с задержкой срабатывания - это тип предохранителя, который плавится, чтобы отрезать путь тока, когда проводная цепь (постоянно находящаяся под напряжением), которую он защищает, получает устойчивый чрезмерный ток.

Если предохранитель перегорел, обратитесь в сервисный центр для проверки.

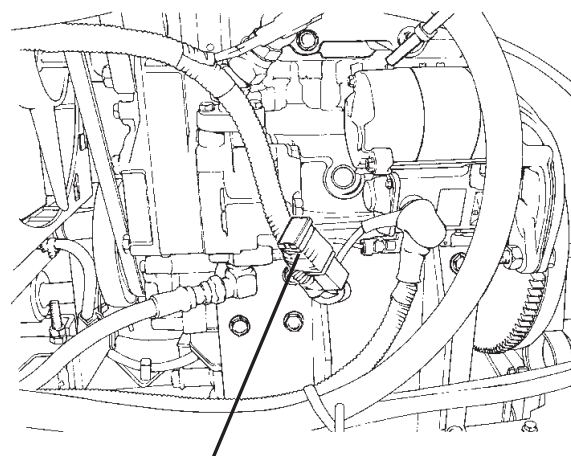

Плавкий предохранитель 40 А  
Артикул: 91811-340

Плавкий предохранитель расположен под левой крышкой.

Если предохранитель перегорел, замените его новым с таким же номиналом после того, как вы обнаружите и устраните причину перегрузки.

Если заменить предохранитель без устранения причины проблемы, предохранитель может снова перегореть. Несоблюдение этого указания может привести к возгоранию.



## Топливная система и проводка



### ОПАСНО

Обрыв топливопровода приводит к утечке топлива. При обнаружении каких-либо отклонений обратитесь по месту совершения покупки для техобслуживания. Несоблюдение этих указаний может привести к возгоранию.



### ВАЖНО

- Поврежденный жгут проводов или кабели аккумулятора могут вызвать короткое замыкание.
- До и после проведения работ удалите весь мусор, прилипший к аккумуляторной батарее или электрическим проводам.

Несоблюдение этого указания может привести к короткому замыканию и возгоранию.

### Процедура проверки

Осмотрите на предмет повреждений топливных трубок, ослабленных хомутов, шлангов радиатора и других соединителей, утечки топлива или воды. Кроме того, убедитесь, что электрические провода не соприкасаются с другими частями, а изоляционное покрытие или ослабленные соединения не отслаиваются или не повреждены. Если топливопроводы или электрические провода были повреждены, отремонтируйте их в сервисном центре.

Даже если топливопроводы не повреждены, заменяйте их каждые 2 года.

## Раздел 11. Уход и техническое обслуживание при длительном хранении

При длительном хранении снегоуборщика в конце зимнего сезона обязательно соблюдайте следующие инструкции, чтобы обеспечить безопасное и комфортное использование продукта в следующем сезоне.

1. При длительном хранении выньте ключ зажигания двигателя.
2. Долейте топливо в топливный бак.
3. Установите кран топливного фильтра в положение «Закрыто».
4. Отсоедините отрицательную клемму аккумуляторной батареи (см. стр. 54).



### ВАЖНО

При хранении в течение длительного времени после работы, заряжайте аккумулятор каждые 6 месяцев, а также до и после выполнения работ по уборке снега. Чтобы выполнить подзарядку, обязательно извлеките аккумулятор из машины.

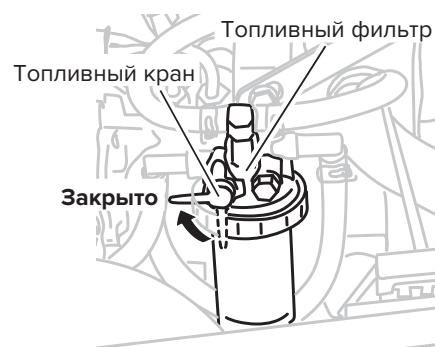
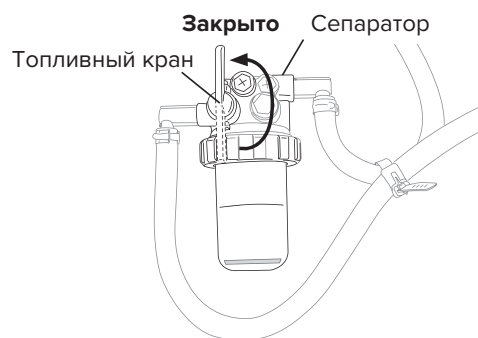

5. Смазка при длительном хранении

Вытрите грязь и влагу. Когда продукт высохнет, нанесите масло и консистентную смазку на каждую деталь.

 ●●● Точки консистентной смазки

 ●●● Точки жидкой смазки

**Смазка:** смазка Shell Alvania S1 или его эквивалент.  
**Масло:** моторное масло.

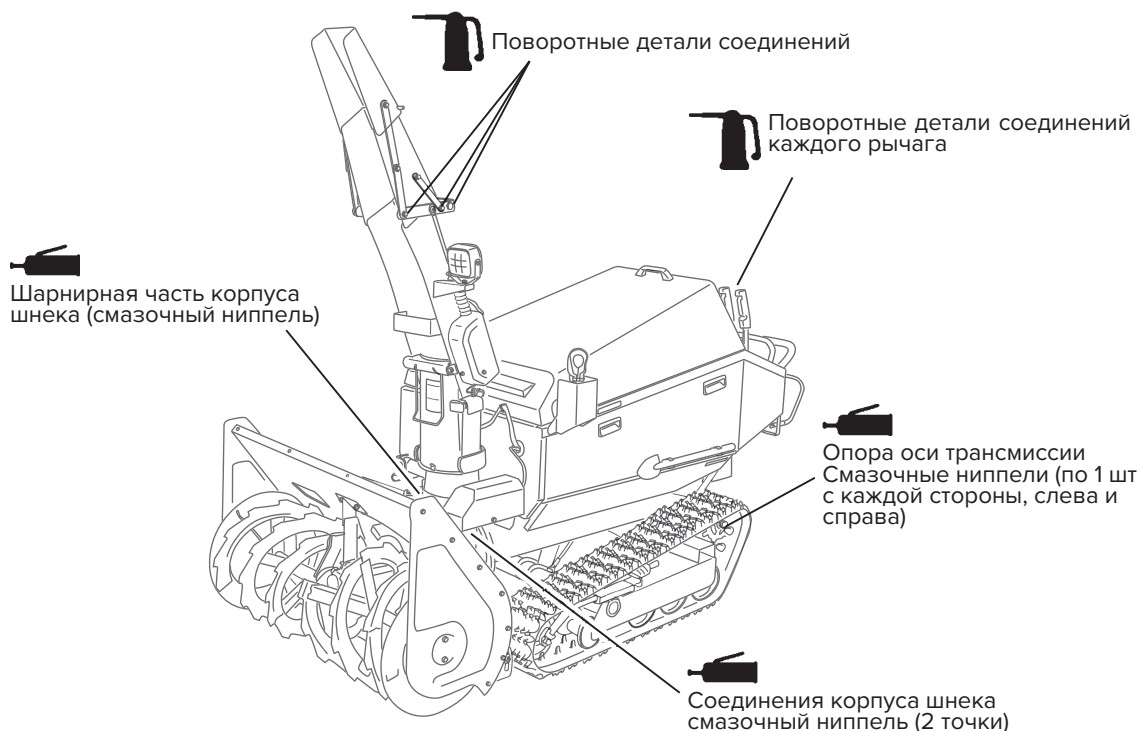

## Раздел 12. Диагностика и устранение неисправностей

В случае поломки или неисправности сначала осмотрите и попробуйте отремонтировать машину самостоятельно. Если устранить неисправность не удалось, обратитесь в сервисный центр для ремонта.

Неисправность	Возможная причина	Метод устранения
Двигатель не запускается (стартер не вращается)	Неправильно выполнена процедура запуска	См. раздел «Запуск двигателя»
	Неправильно установлен аккумулятор	Установите правильно, как описано на стр. 55
	Неправильно установлена крышка дефлектора	Установите правильно, как описано на стр. 30
	Предохранитель перегорел	Обратитесь в сервисный центр для ремонта
Двигатель не заводится (стартер вращается)	Закончилось топливо	Долейте топливо, как описано на стр. 41
	Загрязнен электрод свечи зажигания	Очистите в соответствии с рекомендациями на стр. 57
	Рычаг топливного крана находится в положении «Закрыто»	Установите рычаг топливного крана в положение «Открыто»
Шнек и ротор не вращаются	Ремень снегоборщика порван	Обратитесь в сервисный центр для замены
	Ремень ротора проскальзывает (появляется запах гари)	Обратитесь в сервисный центр для регулировки/замены
	Снег застрял в дефлекторе или гусеницах	Уберите снег, как описано на стр. 35
	Посторонние предметы застряли в шнеке или дефлекторе	Удалите посторонние предметы
	Срезные болты сломаны	Замените, как описано на стр. 53
Машина не едет	Рычаг переключения скоростей в нейтральном положении	Переключите на «ВЫСОКАЯ СКОРОСТЬ» или «НИЗКАЯ СКОРОСТЬ»
	Включен стояночный тормоз	Отпустите, как описано на стр. 25
	Оборван ремень привода	Обратитесь в сервисный центр для замены
	Проскальзывает ремень привода (появляется запах гари)	Обратитесь в сервисный центр для регулировки/замены
	Недостаточно масла трансмиссионного	Долейте масло, как описано на стр. 51
Двигателю не хватает мощности	Посторонние предметы застряли в гусеницах	Удалите посторонние предметы
	Перегрузка снегоборщика	Выполняйте работы с соответствующими нагрузками, как описано в пункте «Уборка снега» на стр. 33
	Забит дефлектор	Очистите, как описано на стр. 35
Выхлопной газ черного цвета	Низкий уровень моторного масла	Долейте масло, как описано на стр. 42
	Перегрузка снегоборщика	Выполняйте работы с соответствующими нагрузками, как описано в пункте «Уборка снега» на стр. 33
Выхлопной газ белый	Слишком много моторного масла	Отрегулируйте, как описано на стр. 43
Снегоборочная установка не двигается вверх/вниз/не катится	Обрыв ремня привода	Обратитесь по месту совершения покупки для ремонта
	Ремень привода проскальзывает (появляется запах гари)	Обратитесь в сервисный центр для регулировки/замены
	Количество гидравлического масла недостаточное или оно загрязнено.	Долейте, как описано на стр. 50, или обратитесь в магазин за заменой
	Мусор в гидравлической системе	Обратитесь в сервисный центр для ремонта
	Поврежден шланг гидравлической системы	Обратитесь в сервисный центр для ремонта
Дефлектор не двигается	Перегорел предохранитель дефлектора	Проверьте предохранитель, как описано на стр. 56. Обратитесь в сервисный центр для ремонта
	Снег или лед мешают движению	Удалите лед и снег
Фара не включается	Разъединение контакта	Присоедините контакт
	Перегорел предохранитель	Проверьте предохранитель, как описано на стр. 56. Обратитесь в сервисный центр для ремонта
	Перегорела лампочка	Обратитесь в сервисный центр для замены
	Отсоединился контакт	Подсоедините контакт
Двигатель не останавливается	Установите рычаг топливного крана в положение «Закрыто»	Обратитесь по месту совершения покупки для ремонта

## Раздел 13. Технические характеристики

Параметр		Модель	Caiman EDO40Y(15)
Размеры	Общая длина	С опущенной ручкой, мм	2270
		С поднятой ручкой, мм	1010
	Общая высота	С опущенной ручкой, мм	1935
		С поднятой ручкой, мм	1565
Вес оборудования, кг			584
Характеристики	Ширина снегоочистителя, мм		1010
	Высота снегоочистителя, мм		675
	Максимальная производительность снегоочистителя, т/ч		85
	Максимальное расстояние выброса, м		25
Двигатель	Модель		3TNV70-XSR
	Тип		Вертикальный 4-тактный дизельный двигатель с водяным охлаждением (с непрямым впрыском)
	Производительность, куб.см		0.854
	Максимальная мощность, кВт (л.с.), об/мин		11 (15)/2800
	Система запуска		Электростартер
	Используемое топливо		Дизельное топливо
	Емкость топливного бака, л		20
Передвижение	Скорость при движении вперед, км/ч	Низкая скорость, км/ч	0 ~ 1.4
		Высокая скорость, км/ч	0 ~ 3.8
	Скорость при движении назад, км/ч	Низкая скорость, км/ч	0 ~ 1.1
		Высокая скорость, км/ч	0 ~ 3.0
	Привод трансмиссии		HTS (гидростатика)
Гусеницы		Резиновые гусеницы с рельефом снежной поверхности	
Ширина × Длина поверхности, контактирующей с землей × Ширина, мм			200 × 795 × 720
Рабочий блок	Тип		2 ступени, 1 шнек, 1 нагнетатель
	Механизм движения вверх/вниз снегоуборочной установки		гидравлический
	Механизм движения прокатки снегоуборочной установки		гидравлический
	Угол прокатки		7° влево/вправо
	Тип ротора		Горизонтальный
	Тип шнека		Винты с двойной спиральной лентой
	Желоб	Спецификация	Стандартный желоб
		Поворот	Электродвигатель
		Вверх/вниз	2-ступенчатый дефлектор, электродвигатель
	Срезной болт	Ротор	M8 × 25 (полноразмерная резьба)
Шнек		M10 × 30 (полноразмерная резьба)	
Ремень	Шнек	Orange belt LB44	
	Ходовая часть	Super gold 1000 LB34	
Аккумулятор			55B24R

✳ Основные характеристики могут быть изменены без предварительного уведомления с целью улучшения продукта.

## Раздел 14. Расходные детали и комплектующие

### 1. Расходные детали и стандартные комплектующие

Артикул	Название	Примечание
90001-B10-000	Срезной болт в сборке M8 × 25	Для ротора
90002-B18-000	Срезной болт в сборке M10 × 30	Для шнека
35300-B28-804	Шнек левый	
35400-B28-804	Шнек правый	
36200-B50-803	Ротор	
31901-B16-800	Опора левая	
31902-B16-800	Опора правая	
31901-B51-800	Кромка	
91651-0209034	Ремень SUPER GOLD 1000, LB34	Ходовая часть 1 шт
91651-0409040	Ремень ORANGE, LB44	Шнек, 2 шт
119865-42290	Клиновый ремень A36.5	Вентилятор 1 шт
91890-055B24L	Аккумулятор 55B24R	
91821-007	Лампочка, 12V-18W	Фара (одинаково для двух фар)
91811-110	Плоский предохранитель 10 А	
91811-115	Плоский предохранитель 15 А	
91811-130	Плоский предохранитель 30 А	
91811-340	Плавкий предохранитель 40 А	
119305-35160	Фильтр	Моторное масло
171081-55910	Решетчатый фильтр	Сепаратор топливного фильтра
124550-55700	Фильтрующий элемент	Топливный фильтр
119655-12560	Фильтрующий элемент	Воздушный фильтр
51906-G30-000	Фильтрующий элемент	Гидравлическое масло

### 2. Комплект поставки

Артикул	Название	Кол-во	Примечание
91913-B84-000	Руководство по эксплуатации (EDO40Y)	1	
90001-B10-000	Срезной болт в сборке M8 × 25	1 уп	В 1 упаковке 10 наборов
90002-B18-000	Срезной болт в сборке M10 × 30	1 уп	В 1 упаковке 10 наборов
91903-B43-000	Комбинированный ключ 12	2	
91905-B16-000	Комбинированный ключ 17	2	
91811-110	Плоский предохранитель 10 А	1	
91811-115	Плоский предохранитель 15 А	1	
91811-130	Плоский предохранитель 30 А	1	
98100-B07-001	Чехол для снегоуборщика	1	

## Раздел 15. Технические данные безопасности

	Caiman EDO40Y(15)
Уровень звуковой мощности LWA дБ (А) (на органы слуха оператора)	109
Уровень вибрации (м/с <sup>2</sup> ) (Двигатель: макс. Об/мин) (без захвата ручки)	16.1

# CAIMAN

Для заметок:

.....

.....

.....

.....

.....

.....

.....

.....

.....

.....

.....

.....

.....

.....

.....

.....

.....

.....

.....

.....

.....

.....

.....

.....

.....

.....

## Гарантийные обязательства

### ГАРАНТИЙНЫЙ ПЕРИОД

Срок гарантии устанавливается в зависимости от области применения изделия, указанной в гарантийном талоне в графе «Область применения».

Изделие для Непрофессионального использования – это техника, предназначенная для ее использования потребителем (физическим лицом) исключительно для личных, семейных, домашних или иных нужд, не связанных с осуществлением предпринимательской деятельности, с нагрузкой не более 20 часов в месяц.

Изделие для Профессионального использования – это техника, предназначенная для ее использования потребителем (физическим лицом) исключительно для личных, семейных, домашних или иных нужд, не связанных с осуществлением предпринимательской деятельности, с нагрузкой не более 150 часов в месяц или для ее использования владельцем (физическим, юридическим лицом или индивидуальным предпринимателем) в предпринимательской деятельности или в иных целях, не связанных с личными, семейными, домашними и иным подобным использованием, за исключением сдачи техники в аренду, прокат. При этом под целями, не связанными с личным использованием, следует понимать, в том числе приобретение покупателем техники для обеспечения деятельности покупателя в качестве организации или гражданина-предпринимателя.

На изделия для профессионального использования, сдаваемые владельцем в прокат, аренду, гарантия устанавливается на срок 30 дней.

### УСЛОВИЯ ГАРАНТИИ:

Гарантия относится только к производственным дефектам или дефектам материала, узлов и агрегатов.

Гарантийный срок начинается с даты покупки первым розничным покупателем или первым коммерческим пользователем и длится в течение указанного выше гарантийного периода.

Изделия для Профессионального использования требуют особого ухода и обслуживания. Техническое обслуживание таких изделий производится в порядке, установленном инструкцией по эксплуатации. ТО должно производиться специалистами авторизованных сервисных центров не менее 1 раза в течение 12 месяцев (плановое обслуживание), что подтверждается отметкой сервисного центра в настоящем гарантийном талоне. (В случае невыполнения или не своевременного выполнения ТО, если это явилось причиной возникновения неисправностей (дефектов) каких-либо узлов и агрегатов Изделия, Покупатель полностью теряет право на гарантию тех узлов и агрегатов, которые вышли из строя). Техническое обслуживание изделий для Непрофессионального использования производится в порядке, установленном инструкцией по эксплуатации, или должно производиться специалистами авторизованных сервисных центров 1 раз в течение 12 месяцев, что подтверждается отметкой сервисного центра в настоящем гарантийном талоне. (В случае невыполнения или не своевременного выполнения ТО, если это явилось причиной возникновения неисправностей (дефектов) каких-либо узлов и агрегатов. Изделия, Покупатель полностью теряет право на гарантию тех узлов и агрегатов, которые вышли из строя).

Естественный износ: Продукция требует технического обслуживания и периодической замены частей и узлов. Гарантийные обязательства не относятся к ремонту, необходимость которого возникает в результате естественного износа продукции или ее отдельных частей (свечи зажигания, накаливания, цепи, шины, фильтры, звездочки, все режущее оборудование, приводные ремни и детали, элементы крепления, натяжения, элементы трансмиссии и ходовой части, шланги, троса, шкивы и культиваторные фрезы) в процессе эксплуатации. Гарантия не распространяется на такие случаи, когда дефекты возникли в результате неправильного использования, отсутствия надлежащего технического обслуживания или когда повреждения произошли в процессе транспортировки, погрузочно-разгрузочных работ, складирования. Недостаточное техническое обслуживание: На срок службы продукции влияют условия, в которых она эксплуатируется, а также уход и техническое обслуживание, который она получает согласно инструкции по эксплуатации. Техническое обслуживание продукции (регулировка, чистка, замена расходных материалов, периодическое обслуживание и прочее), предусмотренное в инструкции по эксплуатации, не является гарантийным обязательством изготовителя (продавца) и оплачивается потребителем по расценкам авторизованного сервисного центра.

Информация о технически сложных товарах. Пункт 3 Перечня технических сложных товаров, утвержденного Постановлением Прави-

тельства РФ от 10.11.2011 г. № 924 включает тракторы, мотоблоки, мотокультиваторы, машины и оборудование для сельского хозяйства с двигателем внутреннего сгорания (с электродвигателем).

Согласно разъяснению Минпромторга России (письмо от 10.04.2012 г. № 08-693), к указанным машинам и оборудованию относятся: мотококосы, триммеры, кусторезы, газонокосилки, косилки для высокой травы; генераторы (бензиновые и дизельные); мотопомпы, электронасосы; бензопилы и электропилы; мойки высокого давления; дизельные, электрические и газовые нагреватели; снегоочистители роторные, малогабаритные (машины для уборки снега).

### ГАРАНТИЙНЫЙ СРОК НЕ УСТАНОВЛИВАЕТСЯ НА:

1. Продукцию и детали продукции, в которые были внесены изменения или модификации, влияющие на безопасность, производительность или долговечность.

2. Ремонтные работы, неисправности и дефекты, возникшие в результате:

- Использования неоригинальных запасных частей и материалов.
  - Нарушения инструкций и рекомендаций, указанных в руководстве по эксплуатации, в том числе в результате эксплуатации без надлежащего технического обслуживания.
  - Заедания или поломки деталей, вследствие работы с недостаточным количеством смазочных материалов, а также использования несоответствующей марки масла.
  - Подтекания карбюраторов, заклинивания клапанов, засорения топливо-проводов или иными неисправностями, вызванные использованием старого (более 30 дней хранения) или загрязненного топлива (бензина, дизельного топлива и т.д.).
  - Неквалифицированного ремонта или регулировки присоединяемых деталей или узлов, муфт сцепления, трансмиссий и т.п.
  - Повреждения или износа деталей, вызванных попаданием абразива (грязи), из-за неправильной сборки, нерегулярным уходом и нарушением условий эксплуатации.
  - Повреждения деталей из-за превышения допустимых оборотов, перегрева, блокировки травой, грязью, мусором, чрезмерной вибрации, вызванной плохим закреплением или неадекватной балансировкой режущего оборудования.
3. Комплекующие и составные части инструмента, аксессуары.
- Все пластиковые / пластмассовые детали, навесное оборудование и пр.
  - Детали, подверженные естественному износу (свечи зажигания, накаливания, цепи, шины, фильтры, звездочки, все режущее оборудование, приводные ремни и детали, элементы крепления, натяжения, элементы трансмиссии и ходовой части, шланги, троса, шкивы и культиваторные фрезы).
  - Внешние механические, термические, аварийные, кислородные воздействия на инструмент, а также ненормированных нагрузок.
  - Техническое обслуживание продукции (регулировка, чистка, замена расходных материалов, периодическое обслуживание и прочее), предусмотренное в инструкции по эксплуатации, не является гарантийным обязательством изготовителя (продавца) и оплачивается потребителем по расценкам авторизованного сервисного центра.

Гарантия исключает действия обстоятельств непреодолимой силы, находящиеся вне контроля производителя.

В соответствии с законом, на данное изделие изготовителем установлен срок службы 10 лет с момента продажи изделия магазином. Правила безопасности и эффективного использования изделия изложены в Инструкции по эксплуатации. По истечении установленного срока службы изготовитель не несет ответственности за безопасность изделия.

В случае несвоевременного извещения о выявленных неисправностях, продавец, импортер или уполномоченная организация вправе отказать полностью или частично от удовлетворения предъявляемых претензий (ст. 483 ГК РФ).

Использование инструмента потребителем признается акцептом условий настоящего договора присоединения (оферты) по дополнению и уточнению ответственности изготовителя (продавца) в отношении недостатков инструмента (ст. 438 ГК РФ).

Заводской брак определяется экспертной комиссией авторизованного сервисного центра.





# EAC

**Производитель:**

Вадо Ко., Лтд.

410 Дзиссодзи, Ханамаки, Иватэ, 025-0035, Япония

**Импортер:**

ООО «Дистрибьюторский Центр Юнисоо»

141402, Московская область, г. Химки,

Ленинградское шоссе, владение 29Г

Российская Федерация • [www.unisaw.ru](http://www.unisaw.ru)

Дата изготовления указана на упаковке

# CAIMAN

Профессиональная садово-парковая техника

[www.caiman.ru](http://www.caiman.ru)

Мы оставляем за собой право на изменение комплектации, технических характеристик и внешнего вида моделей без предварительного уведомления.

Гарантийные обязательства указаны в гарантийном талоне.

Назначенный срок хранения данной техники (продукции) не ограничен.

Срок службы с момента продажи изделия 10 лет.

Решение об изъятии из эксплуатации и о направлении техники (продукции) в ремонт принимается пользователем техники (продукции) в соответствии с предусмотренными в настоящем руководстве (инструкции) указаниями по использованию техники (продукции) и мерами по обеспечению безопасности, которые необходимо соблюдать при эксплуатации техники (продукции).

Утилизация данной техники производится по окончании срока службы в соответствии с нормами и правилами утилизации, установленными для данного вида техники на территории государства ее обращения.